

# JIMMY

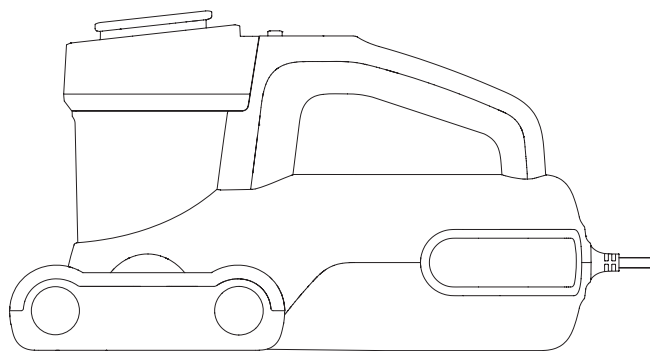

## BX7

User Manual	Anti-mite Vacuum Cleaner
Instrukcja obsługi	Odkurzacz do roztoczy
Bedienungsanleitung	Staubsauger
Manuel d'utilisation	Aspirateur anti-acariens
Manuale d'uso	Aspiratore anti-acaro
Manual del usuario	Aspirador antiácaros
Руководство пользователя	Пылесос для удаления пылевых клещей



## Contents

English	2
Polski	10
Deutsch	18
Français	26
Italiano	34
Español	42
русский язык	50

## Safety notes

1. Please read this instruction manual carefully before use and keep it properly for future use.
2. The product design and spec in the manual may slightly vary from the actual product. Please take physical product shall prevail.
3. Never leave the machine working without supervision.
4. Please turn off the power switch and unplug the power cord if the machine is to be idled. Do Not unplug the power cord with humid hand in case of electric shock.
5. Cut the power source in maintenance or off-service.
6. Keep the power cord away from sharp objects and do not drag the cord to move the machine in case of cord damage.
7. For safety reasons, please do not use the product to clean hot objects such as carbon, cigarette butts, sharp objects such as broken glass, corrosive liquids, flammable and explosive materials such as gasoline and alcohol. Otherwise it may cause product damage or fire.
8. Do not use this product to clean water or wet dust. Do Not operate it in humid places (such as bathroom, toilet, laundry room, etc.) to avoid malfunction.
9. Do Not place the machine near heating appliances or expose it to direct sunlight in case of fire hazard.
10. Keep this product beyond the reach of special individual such as children without adult supervision.
11. Do Not operate this machine with suction port blocked in case of product damage.
12. The product has UV light, for safety reasons, Do Not look at the bottom of the machine when the power is on in case of ultraviolet rays harming.
13. Please do not let UV light shine on plants to avoid damaging them. Do not concentrate UV light in one place for continuous use, which may cause damage to the cleaned objects.
14. Do Not sit on this product in case of personal injury and product damage.
15. Do Not remove the brushroll cover or force the cover outward when the machine is powered on for safety reasons.
16. This product can ONLY use for cleaning of textiles such as mattresses, blankets, pillows, sofas, etc.
17. If the power cord is damaged, please ask for professional help of the manufacturer and other professionals for safety reasons.

# Product installation

## Parts name

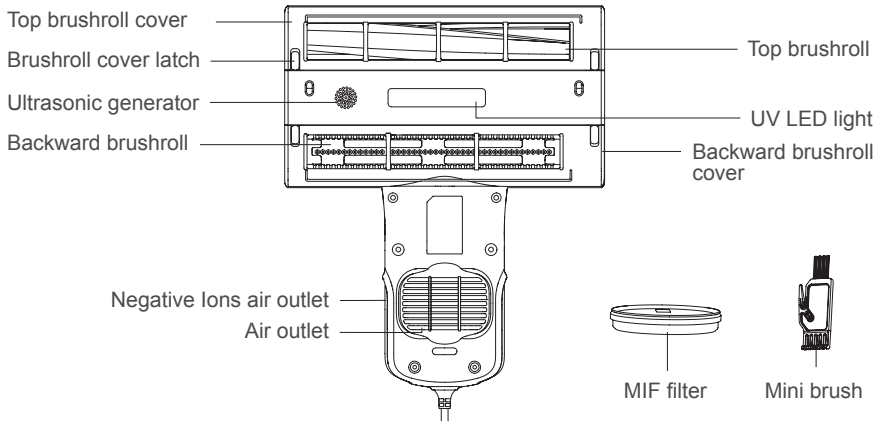
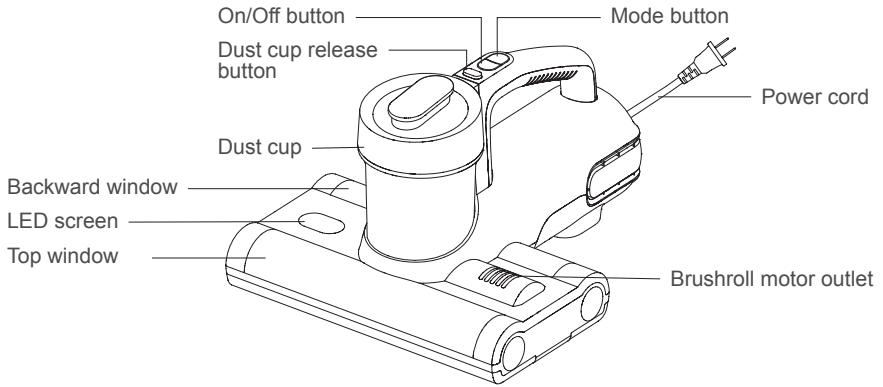

## Packing list

Name	Vacuum Cleaner	MIF Filter	Mini brush	User Guide
Quantity	1	1	1	1

# Use of the product

## Function description

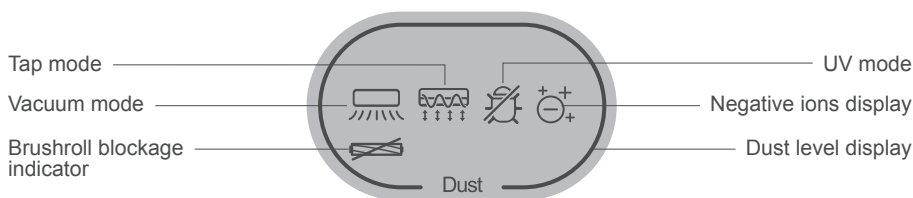

## Vacuum+Tap+UV mode

After power on, the anti-mite vacuum cleaner starts with Vacuum +Tap +UV mode by default, the corresponding indicator light will be on, and the machine will start vacuuming function, brushroll tapping function, the UV light dust mite-removal function and the negative ion function. (Figure 1)

## Vacuum+Tap mode

When the machine is in Vacuum+Tap+UV Mode, press mode button once to change to Vacuum+Tap mode. Corresponding indicator will be one and the machine will start vacuuming function, brushroll tapping function and the negative ion function.(Figure 2)

## Vacuum+UV mode

When the machine is in Vacuum+Tap Mode, press mode button once, press mode button once to change to Vacuum+UV mode. Corresponding indicator will be one and the machine will start vacuuming function, the UV light dust mite-removal function and the negative ion function.(Figure 3)

When machine is in Vacuum+UV mode, press mode button once, the vacuum cleaner goes back to Vacuum+Tap+UV mode. The modes cycles in turn by press mode button.

## Dust level display

When the cleaned surface is in a clean state, the dust level bar is blue. When it is in a dirty state, the dust level bar is red. When it is in a slightly dirty state, the dust level bar is yellow.

As the dust level increases, the dust level bar slowly changes from blue to yellow, and finally to red. As the dust level decreases, the dust level bar slowly changes from red to yellow until it is all blue.

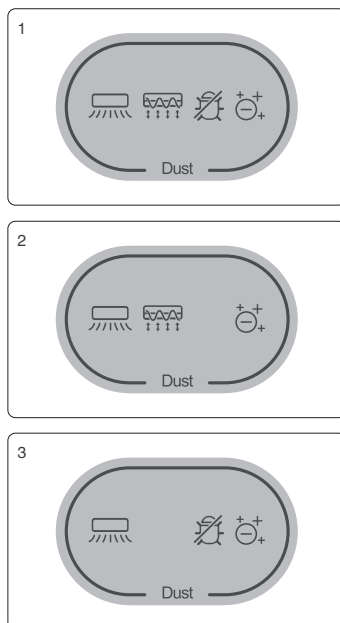

## Brushroll blockage indicator

When the brushroll is blocked, the machine will stop and the indicator turns red. (Figure 4)

Note:

1. When the dust over the Max line, please clean the dust cup and MIF filter in time.
2. For safety reasons, the UV light only works within 3cm above object as well as less than 30 inclination degrees. Otherwise, the UV light will automatically turn off.
3. Do not touch the air outlet on the bottom of the machine in case of hand scald.

## Cleaning and maintenance

Note:

1. MIF Filters is available for sale at JIMMY distributor.
2. It is recommended to clean the dust cup after each use. when the filter is blocked due to excessive dust accumulation, it needs to be cleaned and replaced if necessary.

### Dust cup and filter cleaning

1. Turn off the machine and unplug the power cord. Then press the release button and lift upward. (Figure 5)
2. Hold dust cup lid and rotate to remove cyclone assembly from dust cup for cleaning. ( Figure 6 )
3. Remove the MIF filter along the direction shown in the figure for better cleaning. ( Figure 6 )

Note:

1. Do Not miss the filter!
2. Use water or neutral reagents to clean dust cup and wipe with dry cloths. Do not wash the filter until it is necessary. Make sure the filter and dust cup are completely dry before another use.

### Brushroll cleaning and installation

Turn off the machine and unplug the power cord, slide the brushroll cover latch with hand from locked position to unlock position to remove the brushroll to clean up with the mini- brush (Figure 7). After brushroll cleaning, install the brushroll and the brushroll cover into the machine in turn.

If the backward brushroll is hard to clean after being entangled by hair, thread and other filaments, take out the backward brushroll and use a blade to cut the hair, thread and other filaments along the backward brushroll for cleaning. (Figure 8)

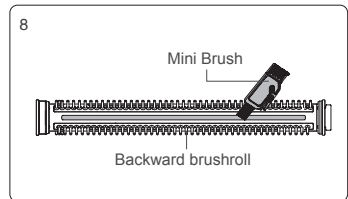
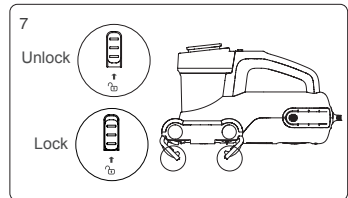
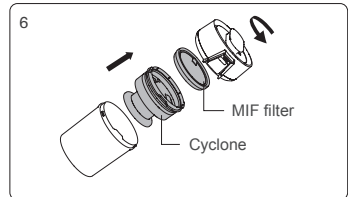
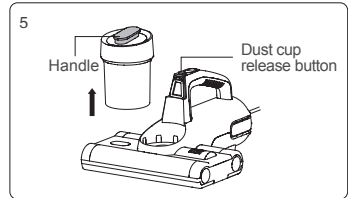
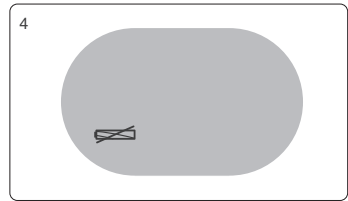

Note:

- 1.For safety reasons, please turn off the machine and unplug power cord before cleaning brushroll.
- 2.Do not use water to clean the brushroll to avoid water entering the bearings and causing bearing rust..
- 3.Use a dry cloth to clean the machine. Liquids like gasoline, alcohol, lacquer thinner will cause crack or colour fading and cannot be used.

## Maintenance and storage

Please clean dust cup and filter after each use for further use. It is recommended to replace a filter after 30-50 hours of working time(depending on specific situation) for better use.

Any paper, lead glass, plastic will greatly affect the effect of UV light. Dust or stain on UV light cover will affect the effect of UV light. Please wipe and clean the UV light cover regularly for better use.

Do not touch the UV light cover as dirt will affect UV light effect.

Put the machine in cool and dry place if the machine is to be idled. Do Not leave it in direct sunlight or humid environment.



# Trouble shooting

Please check the following trouble points before go to the maintenance department.

Trouble	Possible Reasons	Solutions
Power Failure	Power cord is not firmly	Insert the power cord firmly
	On/off switch is not pressed down	Press the On/Off button
Low suction power	Suction port clogged	Clean up suction port
	Dust accumulation on filter	Clean up the cup and the MIF filter
	Dust accumulation on cyclone	Clean up dust cup
UV light failure	The machine is placed upright	Machine tilted no more than 30 degrees
	UV light damage	Contact after-sale service
	Sensor window is contaminate	Clean the sensor window with a half-dry cloth
Brushroll failure	Brushroll tangled with foreign matter	Remove the brushroll and clean up according to user guide
	Belt broken	Contact after-sale service

Note:If fault remains after adopting the following solutions, contact after sale service or local distributor immediately.

# Product specifications

## Technical parameter

Model	BX7
Rated voltage	220-240V~
Rated frequency	50-60Hz
Rated power	600W

## Circuit diagram

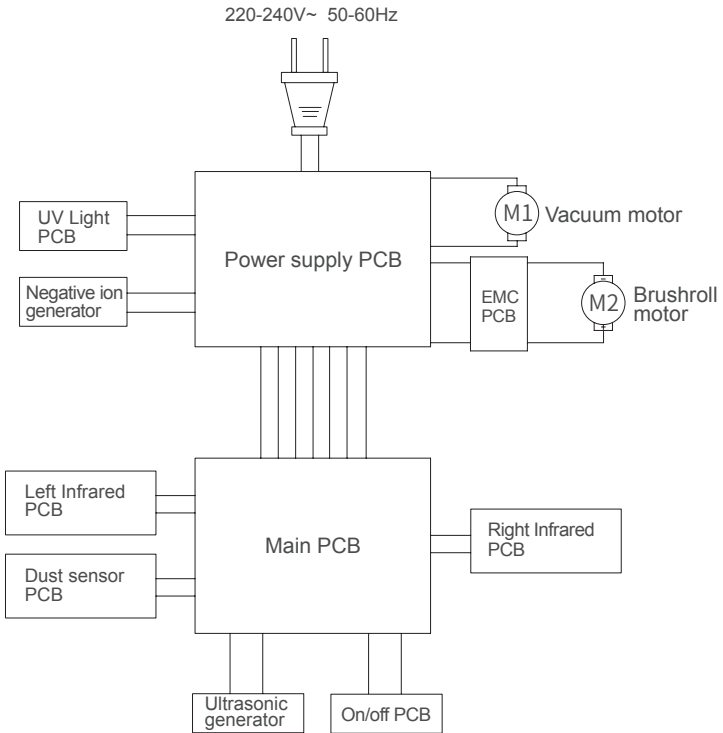

## Manufacturer information

Manufacturer	Kingclean Electric Co., Ltd
Address	No.1 Xiangyang Road, Suzhou New District, Jiangsu Province 215009,China

## Disposal

The machine, accessories and packaging should be sorted for environmental-friendly recycling.



Do not dispose of the machine into household waste!

Only for EC countries: According to the European Guideline 2012/19/EU, machine that are no longer usable, and according to the European Guideline 2006/66/EC, defective or used battery packs/batteries, must be collected separately and disposed of in an environmentally correct manner.

Subject to change without notice.

## Warranty information

This product enjoys one year warranty from the date of purchase.

Excluded from the guarantee is normal wear, commercial use, alterations to the appliance as purchased, cleaning activities, consequences of improper use or damage by the purchaser or a third person, damage that can be attributed to external circumstances.



## Uwagi dotyczące bezpieczeństwa

1. Proszę uważnie przeczytać niniejszą instrukcję przed użyciem i zachować ją do wykorzystania w przyszłości.
2. Nigdy nie należy pozostawiać pracującej maszyny bez nadzoru.
3. Proszę wyłączyć przełącznik zasilania i odłączyć przewód zasilający, jeżeli urządzenie ma być nieużywane. Nie należy odłączać kabla zasilającego wilgotną ręką, aby nie doszło do porażenia prądem.
4. Odetnij źródło zasilania podczas konserwacji lub wyłączenia z eksploatacji.
5. Przewód zasilający należy trzymać z dala od ostrych przedmiotów i nie wolno ciągnąć za przewód.
6. Ze względów bezpieczeństwa nie należy używać produktu do czyszczenia gorących przedmiotów, takich jak węgiel, niedopałki papierosów, ostre przedmioty, takie jak rozbite szkło, żrące ciecze, materiały łatwopalne i wybuchowe, takie jak benzyna i alkohol. W przeciwnym razie może to spowodować uszkodzenie produktu lub pożar.
7. Nie należy używać tego produktu do czyszczenia wodą lub mokrym pyłem. Nie należy używać go w wilgotnych miejscach (takich jak łazienka, toaleta, pralnia itp.), aby uniknąć awarii.
8. Nie należy umieszczać urządzenia w pobliżu urządzeń grzewczych ani wystawiać go na bezpośrednie działanie promieni słonecznych, gdyż grozi to pożarem.
9. Przechowuj ten produkt poza zasięgiem dzieci bez nadzoru dorosłych.
10. Nie należy używać tego urządzenia z zatkany portem ssącym, gdyż może to spowodować uszkodzenie produktu.
11. Produkt posiada światło UV, ze względów bezpieczeństwa nie należy patrzeć na spód urządzenia, gdy jest włączone zasilanie, ponieważ promienie ultrafioletowe mogą zaszkodzić.
12. Nie należy stosować tego produktu na rośliny. Nadmierne używanie UV może spowodować uszkodzenie obiektu.
13. Nie należy siadać na tym produkcie, gdyż grozi to obrażeniami ciała i uszkodzeniem produktu.
14. Nie należy używać do przedmiotów z jedwabiu.
15. Ze względów bezpieczeństwa nie wolno zdejmować pokrywy szczotki obrotowej ani wymuszać jej wysunięcia na zewnątrz, gdy urządzenie jest włączone.
16. Tego produktu można używać TYLKO do czyszczenia tekstyliów, takich jak materace, koce, poduszki, sofy itp.
17. Jeżeli przewód zasilający jest uszkodzony, proszę zwrócić się o fachową pomoc do producenta i innych specjalistów ze względów bezpieczeństwa.

# Instalacja produktu

## Nazwa części

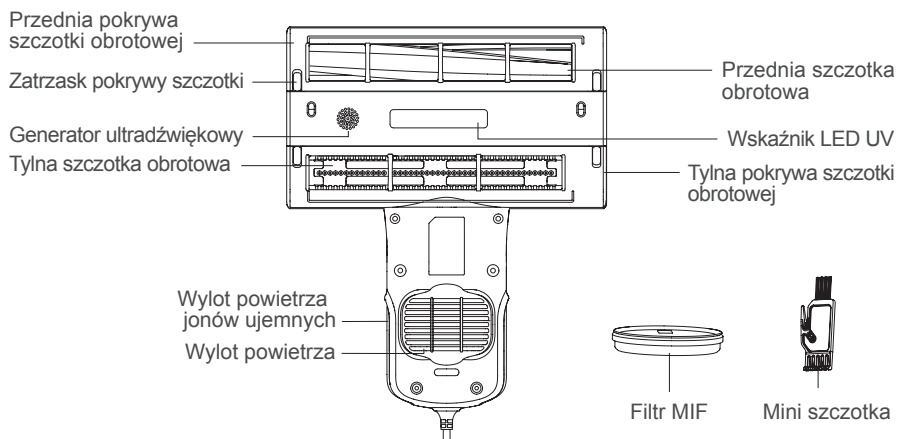

## Zawartość opakowania

Nazwa	Odkurzacze do roztopczy	Filtr MIF	Mini-szczotka	Instrukcja obsługi
Ilość	1	1	1	1

# Użycie produktu

## Opis funkcji

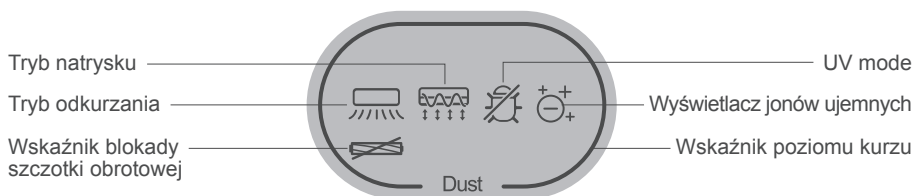

## Tryb odkurzania+natrysku+UV

Po włączeniu zasilania odkurzacz antyroztoczowy domyślnie uruchamia się w trybie odkurzania +natrysku +UV. Zapala się odpowiednia lampka kontrolna, a urządzenie uruchamia funkcję odkurzania i natrysku szczotki obrotowej, funkcję usuwania roztoczy w świetle UV oraz funkcję jonów ujemnych. (Rysunek 1)

## Tryb odkurzania+natrysku

Gdy urządzenie pracuje w trybie odkurzania+natrysku+UV, należy raz nacisnąć przycisk trybu, aby przejść do trybu odkurzania+natrysku. Odpowiedni wskaźnik zaświeci się, a urządzenie uruchomi funkcję odkurzania, funkcję natrysku oraz funkcję jonów ujemnych. (Rysunek 2)

## Tryb odkurzania+UV

Kiedy urządzenie znajduje się w trybie odkurzania+natrysku, należy nacisnąć przycisk trybu, aby przejść do trybu odkurzania+UV. Odpowiedni wskaźnik zaświeci się, a urządzenie uruchomi funkcję odkurzania, usuwania roztoczy za pomocą światła UV oraz funkcję jonów ujemnych. (Rysunek 3)

Gdy urządzenie jest w trybie odkurzania+UV, wystarczy raz nacisnąć przycisk trybu pracy, aby odkurzacz powrócił do trybu odkurzania+natrysku+UV. Tryby zmieniają się po kolei po naciśnięciu przycisku trybu.

## Wskaźnik poziomu kurzu

Gdy czyszczona powierzchnia jest czysta, pasek poziomu kurzu jest niebieski. Gdy jest w stanie brudnym, pasek poziomu kurzu jest czerwony. Gdy powierzchnia jest lekko zabrudzona, pasek poziomu kurzu jest żółty. W miarę wzrostu poziomu kurzu pasek poziomu kurzu powoli zmienia się z niebieskiego na żółty, a następnie na czerwony. W miarę zmniejszania się poziomu kurzu,

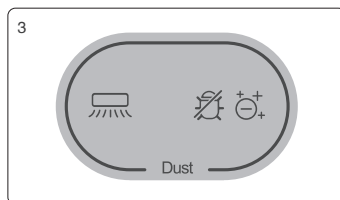
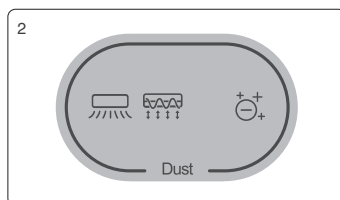
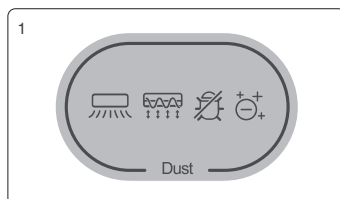

pasek poziomu kurzu powoli zmienia się z czerwonego na żółty, aż do momentu, gdy jest całkowicie niebieski. red to yellow until it is all blue.

## Wskaźnik blokady szczotki obrotowej

Gdy szczotka obrotowa zostanie zablokowana, urządzenie zatrzyma się, a wskaźnik zmieni kolor na czerwony. (Rysunek 4)

Uwaga:

1. Jeżeli kurz przekroczy linię Max, proszę w porę wyczyścić pojemnik na kurz i filtr MIF.
2. Ze względów bezpieczeństwa, lampa UV działa tylko w odległości 3 cm od obiektu i mniej niż 30 stopni nachylenia. W przeciwnym razie lampa UV zostanie automatycznie wyłączona.
3. Nie należy dotykać wylotu powietrza na spodzie urządzenia, aby nie doszło do poparzenia rąk.

## Czyszczenie i konserwacja

Uwaga:

1. Filtry MIF są dostępne w sprzedaży u dystrybutora JIMMY.
2. Zaleca się czyszczenie pojemnika na kurz po każdym użyciu oraz gdy filtr zostanie zablokowany z powodu nadmiernego nagromadzenia kurzu. Należy go wyczyścić i w razie potrzeby wymienić.

### Czyszczenie pojemnika na kurz i filtra

1. Wyłącz urządzenie i odłącz przewód zasilający. Następnie naciśnij przycisk zwalniający i podnieś do góry. (Rysunek 5)
2. Przytrzymaj pokrywę pojemnika na kurz i obróć, aby zdjąć zespół filtra z pojemnika na kurz w celu oczyszczenia. ( Rysunek 6 )
3. Wyjmij filtr MIF w kierunku pokazanym na rysunku w celu lepszego oczyszczenia. ( Rysunek 6 )

Uwaga:

1. Nie pomijaj filtra!
2. Do czyszczenia pojemnika na kurz używaj wody lub neutralnych odczynników i wycieraj suchą ściereczką. Nie myj filtra, dopóki nie jest to konieczne. Przed kolejnym użyciem upewnij się, że filtr i pojemnik na kurz są całkowicie suche.

### Czyszczenie i montaż szczotki

Wyłącz urządzenie i odłącz przewód zasilający, przesun ręką zatrzask pokrywy szczotki z pozycji zablokowanej do pozycji odblokowanej, aby wyjąć szczotkę i wyczyścić ją za pomocą mini szczotki ( Rysunek 7 ). Po wyczyszczeniu szczotki, zamontuj kolejno szczotkę i pokrywę szczotki.

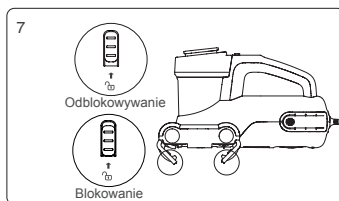
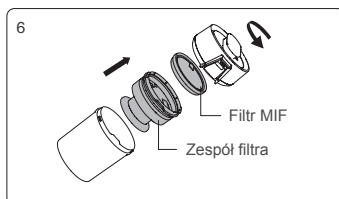
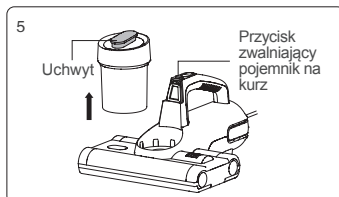
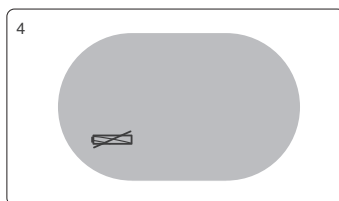

Jeśli trudno jest wyczyścić tylną szczotkę po zapłataniu się w niej włosów, nici i innych włókien, należy wyjąć tylną szczotkę i użyć ostrza do cięcia włosów, nici i innych włókien wzdłuż szczotki (rysunek 8) w celu wyczyszczenia.

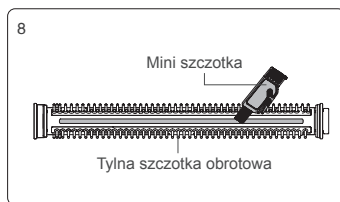

Uwaga:

1. Ze względów bezpieczeństwa przed przystąpieniem do czyszczenia szczotki proszę wyłączyć urządzenie i odłączyć przewód zasilający.
2. Nie należy używać wody do czyszczenia szczotki, aby uniknąć dostania się wody do łożysk i spowodowania rdzy w łożyskach.
3. Do czyszczenia urządzenia należy używać suchej szmatki. Płynny takie jak benzyna, alkohol, rozcieńczalnik do lakieru spowodują pęknięcia lub wyblaknięcie koloru i nie można ich używać.

## Konserwacja i przechowywanie

Po każdym użyciu proszę wyczyścić pojemnik na kurz i filtr. Odłącz przewód zasilający od urządzenia, owiń go paskiem i przechowuj razem z odkurzaczem antyroztoczowym. Zaleca się wymianę filtra po 30-50 godzinach pracy (w zależności od sytuacji).

Jakiegokolwiek papier, szkło ołowiane, plastik będą miały duży wpływ na działanie promieniowania UV. Kurz lub plamy na osłonie lampy UV wpływają na działanie światła UV. Proszę regularnie wycierać i czyścić osłonę lampy UV.

Nie należy dotykać pokrywy lampy UV, ponieważ zabrudzenia wpływają na działanie lampy UV.

Jeżeli urządzenie ma być nieużywane, należy je umieścić w chłodnym i suchym miejscu. Nie należy pozostawiać go w bezpośrednim świetle słonecznym lub w wilgotnym środowisku.



## Rozwiązywanie problemów

Przed udaniem się do serwisu proszę sprawdzić następujące punkty awarii.

Problem	Możliwe przyczyny	Rozwiązanie
Awaria zasilania	Przewód zasilający nie jest dobrze włożony	Włóż mocno kabel zasilający
	Przycisk zasilania nie jest wciśnięty	Wciśnij przycisk zasilania
Słaba siła ssania	Zatkany port ssący	Oczyść port ssący
	Nagromadzenie kurzu na filtrze	Wyczyść pojemnik i filtr MIF
	Nagromadzenie kurzu na zespole filtra	Wyczyść pojemnik na kurz
Awaria światła UV	Urządzenie jest ustawione w pozycji pionowej	Maszyna nie może być przechylona o więcej niż 30 stopni
	Uszkodzenie światła UV	Skontaktuj się z serwisem
	Okno czujnika jest zanieczyszczone	Wyczyść okienko czujnika pólsuchą szmatką
Awaria szczotki	Szczotka zaplątana w ciała obce	Wymnij szczotkę i wyczyść zgodnie z instrukcją obsługi
	Zerwany pasek	Skontaktuj się z serwisem

Jeżeli po zastosowaniu poniższych rozwiązań usterka nadal występuje, należy niezwłocznie skontaktować się z serwisem.

# Specyfikacja produktu

## Dane techniczne

Model	BX7
Napięcie znamionowe	220-240V~
Częstotliwość znamionowa	50-60Hz
Moc znamionowa	600W

## Schemat obwodu

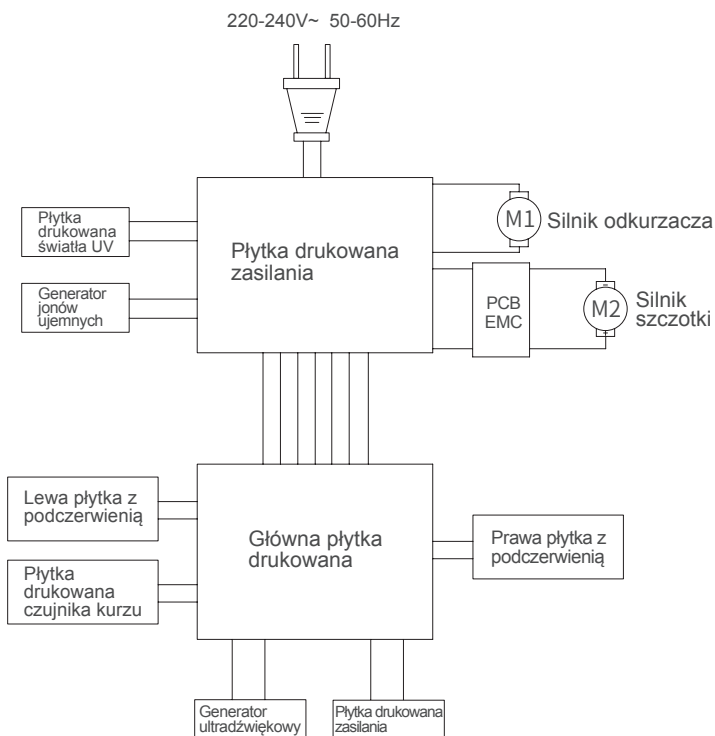

## Informacje o producencie

Producent	Kingclean Electric Co., Ltd
Adres	No.1 Xiangyang Road, Suzhou New District, Jiangsu Province 215009, China

## Utylizacja

Urządzenie, akcesoria i opakowanie powinny być posortowane w celu przyjaznego dla środowiska recyklingu.



Nie wolno wyrzucać urządzenia do odpadów komunalnych!

Tylko dla krajów WE: Zgodnie z europejską wytyczną 2012/19/UE urządzenie, które nie nadaje się już do użytku, oraz zgodnie z europejską wytyczną 2006/66/WE uszkodzone lub używane akumulatory/ baterie muszą być zbierane oddzielnie i utylizowane w sposób przyjazny dla środowiska.

Zastrzega się możliwość zmian bez uprzedzenia.

## Informacje gwarancyjne

Produkt ten objęty jest roczną gwarancją na urządzenie oraz serwis, licząc od daty zakupu. Z gwarancji wyłączone jest normalne zużycie, użytkowanie w celach komercyjnych, zmiany w zakupionym urządzeniu, czyszczenie, skutki niewłaściwego używania lub uszkodzenia przez nabywcę lub osoby trzecie, uszkodzenia, które można przypisać okolicznościom zewnętrznym.



## Wichtige Hinweise

1. Bevor Sie das Produkt verwenden, lesen Sie bitte diese Anleitung sorgfältig durch und bewahren Sie sie für zukünftige Referenz auf.
2. In der Gebrauchsanweisung kann es kleine Unterschiede zwischen Produktdesign- und Spezifikationsdaten und physischen Objekten geben. Bitte beziehen Sie sich auf das physische Objekt.
3. Dieses Produkt ist ein Elektrogerät. Lassen Sie das Produkt nicht ohne Aufsicht alleine laufen.
4. Bitte schalten Sie den Netzschalter aus und ziehen Sie den Netzstecker, wenn das Gerät inaktiv sein soll. Ziehen Sie das Netzkabel bei einem Stromschlag nicht mit nassen Händen heraus.
5. Schalten Sie den Strom aus, wenn die Maschine gereinigt, repariert oder nicht benutzt wird.
6. Lassen Sie das Netzkabel nicht durch scharfe Gegenstände passieren und vermeiden Sie es, mit Kabel um die Maschine zu bewegen, um das Kabel nicht zu beschädigen.
7. Bitte verwenden Sie das Produkt nicht zum Einatmen heißer Gegenstände wie Kohlenstoff, Zigarettenstummel, scharfe Gegenstände wie Glasscherben, korrosive Flüssigkeiten, Benzin, Alkohol und andere brennbare und explosive Gegenstände, sonst kann das Produkt beschädigt werden oder Feuer verursachen, was zu Personenschäden und anderen Unfällen führen kann.
8. Bitte verwenden Sie diese Maschine nicht, Wasser oder nassen Staub aufzunehmen und zu vermeiden, nass zu werden, Wasseraufnahme oder in nassen Situationen (wie Badezimmer, Waschküchen usw.), um Ausfälle zu vermeiden.
9. Vermeiden Sie Produkte in der Nähe von Heizgeräten oder Exposition, um Feuer zu vermeiden.
10. Lassen Sie Kinder nicht mit Produkten spielen oder bedienen, um Unfälle zu vermeiden.
11. Vermeiden Sie das Produkt lange laufen zu lassen, wenn der Saugeinlass blockiert ist, um Schäden zu vermeiden.
12. Das Produkt ist mit UV Licht ausgestattet. Sehen Sie den Boden der Maschine nicht, wenn der Strom eingeschaltet ist, um zu verhindern, dass UV-Strahlen dem menschlichen Körper Schaden zufügen.
13. Bitte lassen Sie keine ultraviolettstrahlung auf Pflanzen scheinen, um Pflanzen nicht zu beschädigen. Bitte konzentrieren Sie ultraviolettstrahlung nicht an einem Ort für den Dauereinsatz, was zu Schäden am Reinigungsobjekt führen kann.
14. Bitte setzen Sie sich nicht auf dieses Produkt, um eine Beschädigung der Maschine zu vermeiden.
15. Entfernen Sie die Bürstenbaugruppe nicht, während die Maschine unter Spannung steht oder läuft, um Schäden zu vermeiden.
16. Dieses Produkt darf NUR zur Reinigung von Textilien wie Matratzen, Decken, Kissen, Sofas usw. verwendet werden.
17. Wenn die Stromleitung beschädigt ist, wenden Sie sich an den Hersteller und andere Sicherheitsexperten.

# Produktinstallation

## Teilname

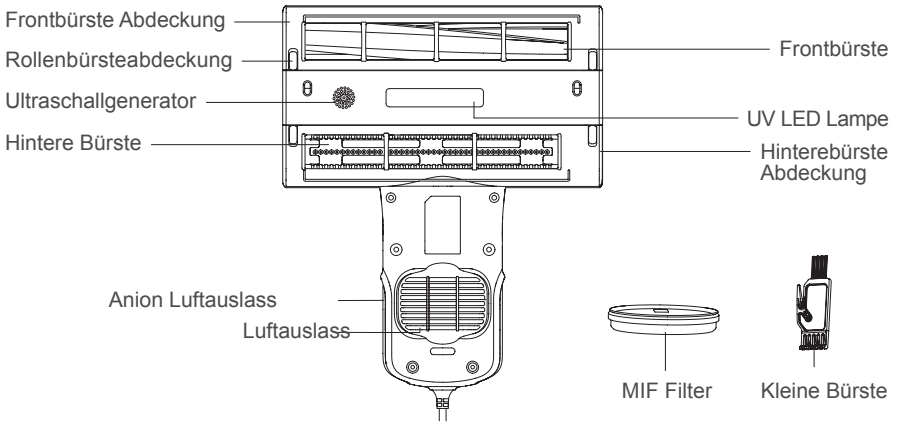
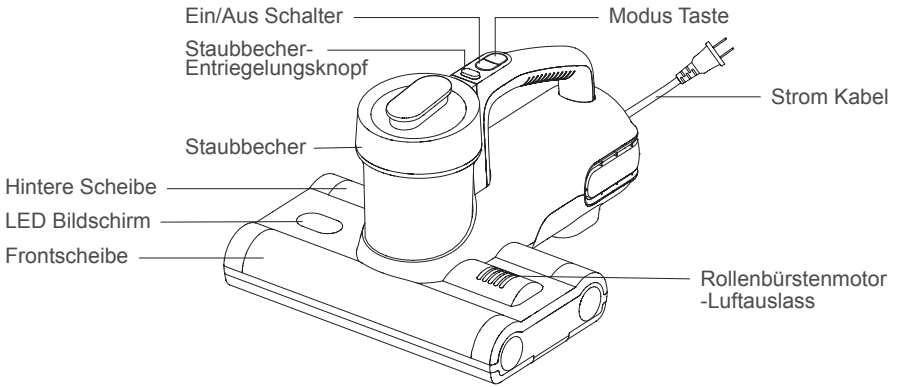

## Packliste

Name	Staubsauger	MIF Filter	Kleine Bürste	Bedienungsanleitung
Menge	1	1	1	1

# Produkt Anwendungen

## Funktion Beschreibung

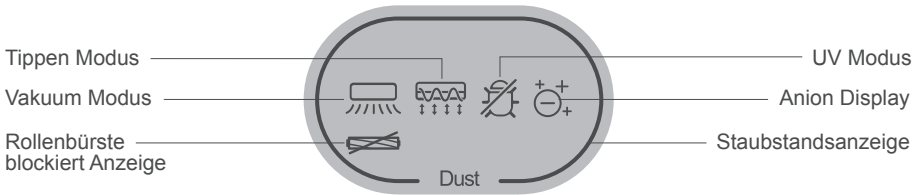

### Vakuu+Tippen+UV Modus

Nach dem Einschalten schaltet der Milbenentfernungsstaubsauger standardmäßig den Modus vakuu+Tippen+UV Modus ein. Der entsprechende Indikator wird beleuchtet und die Maschine startet mit der vakuu, Tippen und Ultraviolett milbenentfernungsfunktionen. (Abbildung 1)

### Vakuu+Tippen Modus

Wenn sich das Produkt im Vakuu+Tippen+UV-Modus befindet, drücken Sie die Modustaste , um in den Vakuu+Tippen Modus zu wechseln. Der entsprechende Indikator wird beleuchtet und die Maschine startet mit der vakuu, Tippen und Anion Funktion. (Abbildung 2)

### Vakuu+ UV Modus

Wenn sich das Produkt im Vakuu+Tippen Modus befindet, drücken Sie die Modustaste , um in den Vakuu+UV Modus zu wechseln. Der entsprechende Indikator wird beleuchtet und die Maschine startet mit der vakuu, Milbenentfernungsfunktion und Anion Funktion. (Abbildung 3)

Wenn sich die Maschine im Vakuu- und UV-Modus befindet, drücken Sie einmal die Modustaste, der Staubsauger kehrt in den Vakuu + Tippen + UV Modus zurück. Die Modi wechseln abwechselnd durch Drücken der Modustaste.

### Staubstandsanzeige

Wenn der Reinigungsbereich sehr sauber ist, ist der Staubstandsanzeige ganz blau; Wenn der Reinigungsbereich schmutzig ist, ist der Staubstandsanzeige rot. Wenn der Reinigungsbereich leicht schmutzig ist, ist der Staubstandsanzeige gelb. Wenn der Staustand steigt, ändert sich Staubstandsanzeige langsam von blau zu gelb und schließlich zu rot. Wenn der Staustand abnimmt,

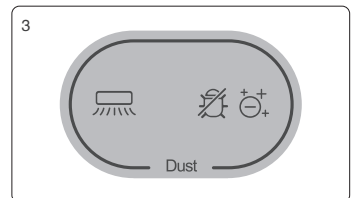
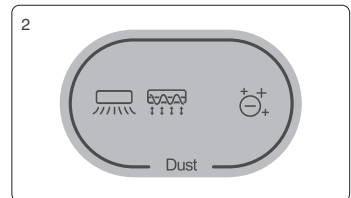
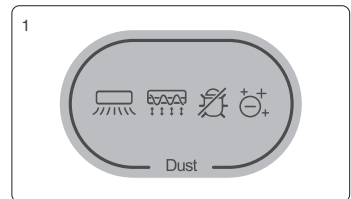

ändert sich Staubstandsanzeige langsam von rot zu gelb und schließlich bis alles zu blau ist.

## Rollenbürste-Verstopfungsanzeige

Wenn die Rollenbürste blockiert ist, stop die Maschine und die Anzeige wird rot.(Abbildung 4)

Hinweise:

1. Wenn der Staub die höchstlinie überschreitet, wird empfohlen den Staubbecher und Filter rechtzeitig zu reinigen .
2. Um die Verletzungen zu vermeiden und Maschine richtig zu funktionieren, muss sich die UV-Lampe innerhalb von 3 cm vom bestrahlten Objekt befinden und die Neigung der Maschine 30 Grad nicht überschreitet. Außerhalb dieses Bereichs schaltet sich das UV Lampe automatisch aus.

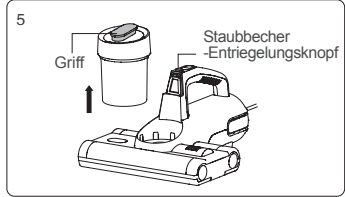
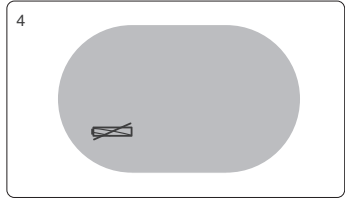

## Reinigung und

Hinweise:

1. MIF-Filter wird bei Staubsaugerverkäufern JIMMY verkauft.
2. Es wird empfohlen, den Staubbecher rechtzeitig nach jedem Gebrauch zu reinigen; wenn zu viel Staubansammlung in der Seapa blockiert ist, muss er gereinigt werden, und er kann bei Bedarf ersetzt werden.

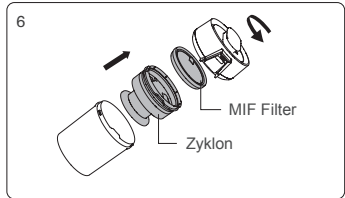

## Staubbecher und MIF Filter Reinigung

1. Die Stromversorgung der Maschine ausschalten, richten Sie die Maschine auf und den Staubbecher-Entriegelungsknopf drücken, nehmen Sie den Griff mit der Hand um den Staubbecher anzuheben. (Abbildung 5)

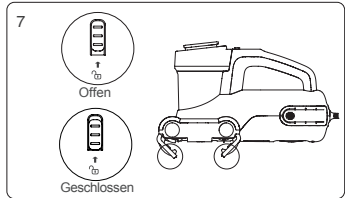

2. Halten Sie den Staubbecherdeckel fest und drehen Sie ihn, um die Zyklonbaugruppe zur Reinigung aus dem Staubbecher zu entfernen. (Abbildung 6)
3. Entfernen Sie den MIF-Filter in der Abbildung gezeigten Richtung für eine bessere Reinigung. (Abbildung 6)

Hinweise:

1. Vergessen Sie den MIF Filter nicht!
2. Wenn sich zu viel Staub im Staubbecher ansammelt, können Sie Wasser oder neutrales Reagenz verwenden, um den Staubbecher und die Filterkomponenten zu reinigen und mit einem trockenen Tuch abzuwischen. Beachten Sie, dass MIF-Filterbaumwolle nicht so viel wie möglich mit Wasser gereinigt werden sollte. Sie können leicht schlagen um Staub und Schmutz zu reinigen.

## Rollenbürste Reinigung und Installation

Schalten Sie die Maschine aus und ziehen Sie das Netzkabel ab, schieben Sie den Schiebeknopf der Rollenbürstenabdeckung mit der Hand um sie aus dem geschlossenen Zustand zu öffnen, und drehen Sie dann die Bürstenabdeckungsplatte um, um die Rollenbürstenbaugruppe herauszuziehen (Abbildung 7) und mit der kleinen Bürste zu reinigen.

Nachdem die Rollenbürste gereinigt wurde, installieren Sie die Rollenbürste und die Bürstenabdeckung in der Reihenfolge der Demontage in den Körper.

Wenn die hintere Rollenbürste um Haare, Fäden und andere Gegenstände gewickelt wurde und schwierig zu reinigen, nehmen Sie die hintere Rollenbürste heraus und verwenden Sie eine Klinge, um Haare, Fäden und andere Gegenstände entlang der hinteren Rollbürste abzuschneiden (Abbildung 8).

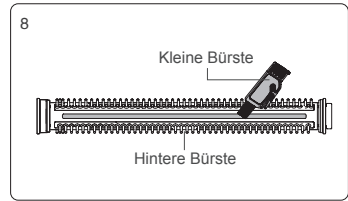

Hinweise:

1. Bei der Reinigung der Rollenbürste ist es wichtig sicherzustellen, dass die Stromversorgung getrennt wird, um zu vermeiden, dass die Rollenbürste versehentlich beginnt und menschliche Schäden verursacht.
2. Rollenbürste nicht mit Wasser reinigen, um zu vermeiden, dass Wasser in das Lager gelangt, wodurch das Lager lange rostet.
3. Bitte verwenden Sie bei der Reinigung des Milbenentfernungsstaubsaugers ein trockenes Tuch und kein Benzin, Alkohol, Bananenwasser zu benutzen, sonst reißt oder verblasst die Schale.

## Tägliche Wartung und Lagerung

Es wird empfohlen, den Staubbecher und die MIF-Filterwatte nach jedem Gebrauch für den nächsten Gebrauch zu reinigen. Wenn der Staubbecher während des Gebrauchs voller Staub ist, wird empfohlen, ihn sofort zu reinigen, da sonst der Gebrauchseffekt beeinträchtigt wird; Nachdem die kumulative Nutzungszeit des MIF-Filters 30h-50h erreicht hat (je nach Verwendung des MIF-Filters), wird empfohlen, den MIF-Filter an der dafür vorgesehenen Stelle zu kaufen und zu ersetzen, um die Leistung des Geräts nicht zu beeinträchtigen.

Jedes Papier, Bleiglas, Kunststoff wirkt sich stark auf die Wirkung von UV-Licht aus. Staub oder Flecken auf der UV-Lichtabdeckung beeinflussen die Wirkung von UV-Licht. Bitte wischen und reinigen Sie die UV-Lichtabdeckung regelmäßig, um besser zu verwenden.

Verhindern Sie die Abdeckung der UV-Lampe nicht mit dem Finger, da der Fleck das Eindringen von ultravioletterem Licht beeinflusst.

Wenn Sie die Maschine schon lange nicht mehr benutzt haben, bewahren Sie die Maschine bitte an einem kühlen und trockenen Ort auf und niemals in einer direkten Sonneneinstrahlung oder feuchten Umgebung.



# Fehlersuche

Bitte überprüfen Sie die folgenden Punkte, bevor Sie die Reparaturabteilung beauftragen.

Fehler	Mögliche Gründen	Lösungen
Maschine funktioniert nicht	Stecker ist nicht fest eingesteckt	Den Stecker feststecken
	Ein/Aus Schalter ist nicht gedrückt	Ein/Aus Schalter drücken
Weniger Saugerkraft	Einlass blockiert	Einlass reinigen
	zu viel Gegenstände beim Filter	Staubbecher und MIF Filter reinigen
	Zu viel Gegenstände im Staubbecher	Staubbecher reinigen
UV Lampe funktioniert nicht	Die Maschine ist aufrecht plziert	Maschine-neigung überschreitet 30 Grad nicht
	UV Lampe ist kaputt	Kundendienst zu kontaktieren und UV Lampe zu wechseln
	Sensor Scheibe ist bedeckt oder zu viel Staub	Die Sensor Scheibe mit dem Tuch zu reinigen
Rollenbürste funktioniert plötzlich nicht mehr	Rollenbürste umwickelt	Rollenbürste ausnehmen und wieder installieren nach der Reinigung

Hinweise: Wenn es einen anderen Fehler gibt, sind Spezialwerkzeuge erforderlich, müssen sie von Fachleuten des Herstellers seiner Wartungsabteilung oder einer ähnlichen Abteilung repariert werden.

# Produktspezifikationen

## Technische Parameter

Modell Nr	BX7
Nennspannung	220-240V~
Nennfrequenz	50-60Hz
Nennleistung	600W

## Schaltplan

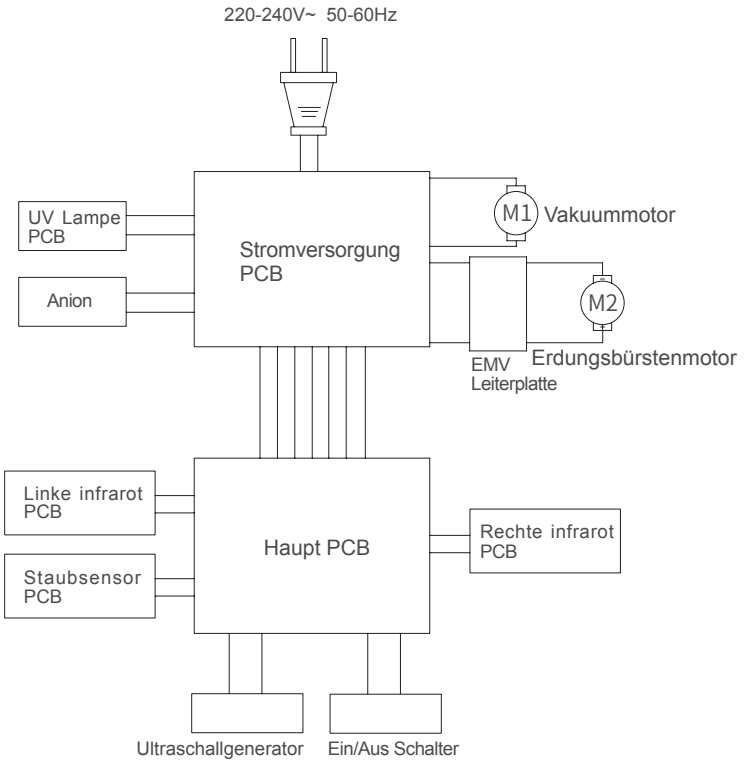

## Info des Herstellers

Hersteller	Kingclean Elektro GmbH
Anschrift	Xiangyang-Straße 1, Suzhou-Neustadtteil, Jiangsu-Provinz, VR China, 215009

## Entsorgung

Maschinen, Zubehör und Verpackungen sollten umweltgerecht zurückgewonnen werden.



Werfen Sie die Maschine nicht in den Hausmüll!

Nur für die europäischen Länder: Maschinen, die gemäß der Richtlinie 2012/19/EU nicht mehr verwendbar sind, die defekten oder verbrauchten Akkupacke/Akkus gemäß der Richtlinie 2006/66/EG müssen getrennt auf umweltgerechte Weise gesammelt und entsorgt werden.

Ohne Vorankündigung können die Regeln geändert werden.

## Garantie

Für dieses Produkt gilt eine einjährige Garantie ab Kaufdatum.

Ausgeschlossen sind normale Abnutzung, gewerbliche Nutzung, Änderungen an Geräten nach dem Kauf, Beschädigung wegen Reinigungstätigkeiten und unsachgemäßer Verwendung, vom Käufer oder Dritten verursachte Schäden, Schäden, die auf die äußere Umgebung zurückzuführen sind.



## Précautions à prendre

1. Veuillez lire attentivement ce manuel d'instructions avant de l'utiliser et le conserver correctement pour une utilisation ultérieure.
2. La conception et les spécifications du produit figurant dans le manuel peuvent varier légèrement par rapport au produit réel, mais c'est le produit physique qui prévaut.
3. Ce produit est un appareil électrique le produit fonctionner seul sans surveillance.
4. Veuillez éteindre l'interrupteur d'alimentation et débrancher le cordon d'alimentation si la machine doit être inactive. Ne débranchez pas le cordon d'alimentation avec les mains humides en cas de choc électrique.
5. Coupez le courant lorsque la machine est en cours de nettoyage, de réparation ou n'est pas utilisée.
6. Ne laissez pas le cordon d'alimentation passer à travers des objets pointus, et évitez de tirer le cordon d'alimentation pour déplacer la machine afin d'éviter d'endommager le cordon d'alimentation.
7. N'utilisez pas le produit pour ramasser des objets chauffants tels que du charbon et des mégots de cigarettes, des objets pointus tels que du verre cassé, des liquides corrosifs, des substances inflammables et explosives telles que de l'essence et de l'alcool, sous peine d'endommager le produit ou de provoquer un incendie, ce qui pourrait entraîner des blessures et d'autres accidents.
8. N'utilisez pas cette machine pour ramasser de l'eau ou de la poussière humide, et évitez d'exposer la machine à la pluie, à l'eau ou de l'utiliser dans des endroits humides (comme les salles de bain, les toilettes, les buanderies, etc.) pour éviter toute défaillance.
9. Évitez que le produit ne s'approche des appareils de chauffage ou ne soit exposé au soleil pour éviter tout incendie.
10. Ne laissez pas les enfants jouer avec le produit ou le faire fonctionner pour éviter les accidents.
11. Évitez de faire fonctionner le produit pendant une longue période lorsque l'orifice d'aspiration est bloqué pour éviter tout dommage.
12. Le produit est équipé d'une lampe UV. Ne regardez pas la partie inférieure de la machine lorsque celle-ci est sous tension afin d'éviter que les rayons UV ne nuisent au corps humain.
13. Veuillez ne pas laisser la lumière UV-C briller sur les plantes pour éviter de les endommager. Ne concentrez pas la lumière UV-C en un seul endroit pour une utilisation continue, ce qui pourrait endommager les objets nettoyés.
14. Ne vous asseyez pas sur le produit pour éviter de l'endommager.
15. Ne retirez pas la brosse lorsque la machine est sous tension ou en marche pour éviter tout dommage.
16. Ce produit peut être utilisé **UNIQUEMENT** pour le nettoyage de textiles par exemple les matelas, couvertures, oreillers, canapés, etc.
17. Si le cordon d'alimentation est endommagé, il doit être remplacé par un professionnel du service de maintenance du fabricant ou du service similaire pour éviter tout danger.

# Assemblage du produit

## Nom des pièces

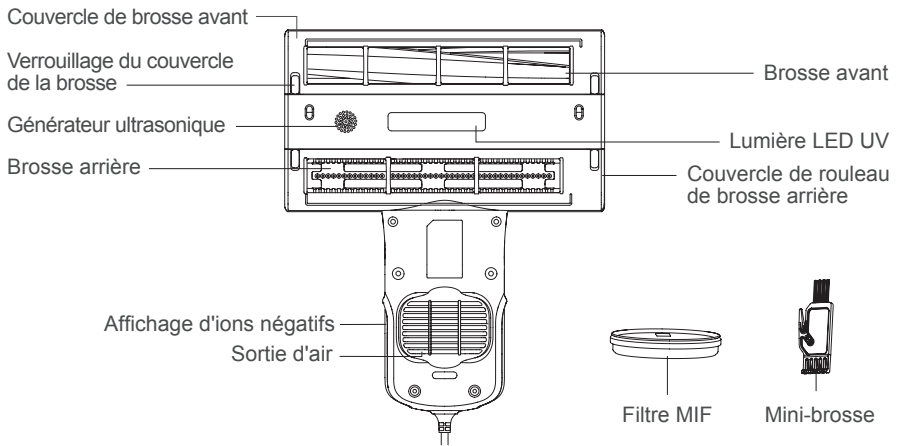
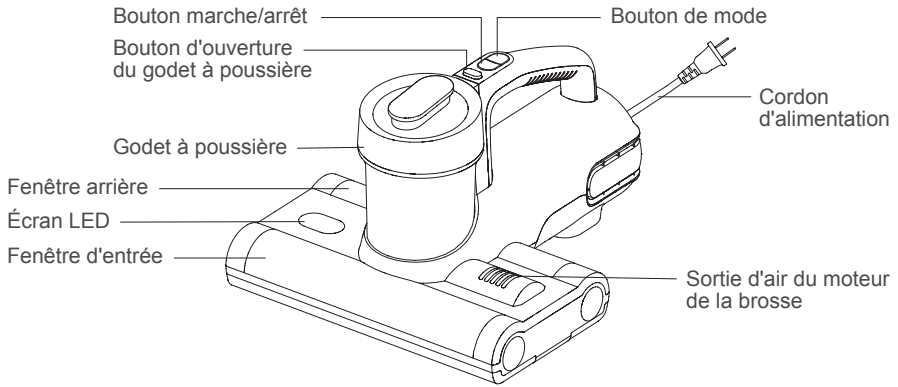

## Liste de colisage

Nom	Aspirateur anti-acariens	Filtre MIF	Mini-brosse	Guide de l'utilisateur
Quantité	1	1	1	1

# Utilisation du produit

## Description de la fonction

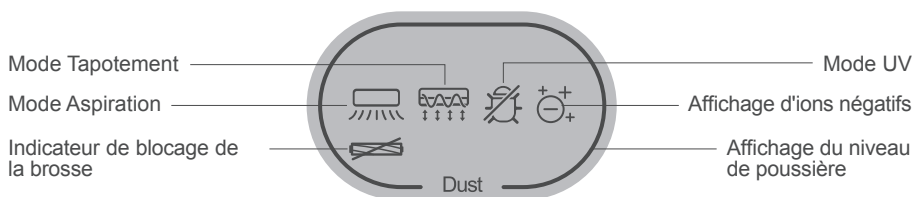

### Mode Aspiration + Tapotement+UV

Après la mise sous tension, l'aspirateur anti-acariens démarre par défaut en mode Mode Aspiration + Tapotement+UV, le voyant correspondant s'allume et l'appareil démarre la fonction d'aspiration, la fonction de tapotement des brosses, la fonction d'élimination des acariens par la lumière UV et la fonction d'ionisation négative. (Figure 1)

### Mode Aspiration + Tapotement

Lorsque l'appareil est en mode Aspiration + Tapotement+UV, appuyez une fois sur le bouton de mode pour passer en mode Aspiration + Tapotement. L'indicateur correspondant s'allume et l'appareil démarre la fonction d'aspiration, la fonction de tapotement du rouleau à brosse et la fonction d'ionisation négative.(Figure 2)

### Mode Aspiration+UV

Lorsque l'appareil est en mode Aspiration+Tapotement, appuyez une fois sur le bouton de mode, appuyez une fois sur le bouton de mode pour passer en mode Aspiration+UV. L'indicateur correspondant s'allume et l'appareil démarre la fonction d'aspiration, la fonction de dépoussiérage à la lumière UV et la fonction d'ion négatif.(Figure 3)

Lorsque l'appareil est en mode Aspiration+UV, appuyez une fois sur le bouton de mode, l'aspirateur revient en mode Aspiration+Tapotement+UV. Les modes défilent à tour de rôle en appuyant sur le bouton de mode.

### Affichage du niveau de poussière

Lorsque la surface nettoyée est dans un état propre, la barre de niveau de poussière est bleue. Lorsqu'il est sale, la barre de niveau de poussière est rouge. Lorsqu'il est légèrement sale, la barre de niveau de poussière est jaune. Au fur et à mesure que le niveau de poussière augmente, la barre de niveau de poussière passe lentement du bleu

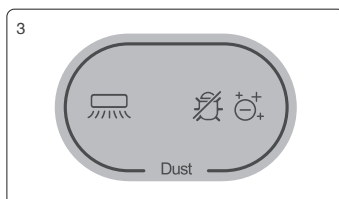
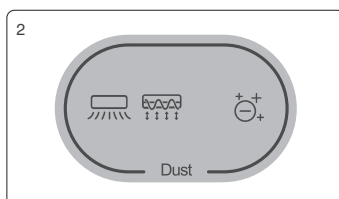
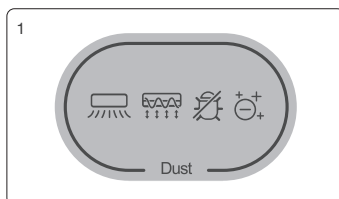

au jaune, et finalement au rouge. Au fur et à mesure que le niveau de poussière diminue, la barre du niveau de poussière passe lentement du rouge au jaune jusqu'à ce qu'elle soit entièrement bleue.

## Indicateur de blocage de la brosse

Lorsque le rouleau de brosse est bloqué, l'appareil s'arrête et l'indicateur devient rouge. (Figure 4)

Remarque:

1. Lorsque la poussière dépasse la ligne Max, veuillez nettoyer le godet à poussière et le filtre MIF à temps.
2. Pour des raisons de sécurité, la lampe UV ne fonctionne qu'à 3 cm au-dessus de l'objet et à moins de 30 degrés d'inclinaison. Dans le cas contraire, la lampe UV s'éteint automatiquement.
3. Ne touchez pas la sortie d'air sur le fond de la machine en cas de brûlure des mains.

## Nettoyage et entretien

Remarque:

1. Le coton filtrant MIF est disponible à la vente chez le distributeur JIMMY.
2. Il est recommandé de nettoyer le godet à poussière après chaque utilisation. S'il y a trop de poussière et qu'elle bloque le système MIF, il faut la nettoyer à temps ou la remplacer si nécessaire.

### Nettoyage des godets et des filtres

1. Éteignez l'appareil et débranchez le cordon d'alimentation. Appuyez ensuite sur le bouton de déverrouillage et soulevez l'appareil. (Figure 5)
2. Tenir le couvercle du godet à poussière et le tourner pour retirer le cyclone du godet à poussière pour le nettoyer. (Figure 6)
3. Pour un meilleur nettoyage, retirer le filtre MIF dans le sens indiqué sur la figure. (Figure 6)

Remarque:

1. Ne manquez pas le filtre !
2. Utilisez de l'eau ou des réactifs neutres pour nettoyer le godet à poussière et l'essuyer avec des chiffons secs. Ne lavez le filtre qu'en cas de nécessité. Assurez-vous que le filtre et le godet à poussière sont complètement secs avant toute nouvelle utilisation.

### Nettoyage et installation de la brosse

Éteignez l'appareil et débranchez le cordon d'alimentation, faites glisser le loquet du couvercle du rouleau de brosses avec la main de la position verrouillée à la position déverrouillée pour retirer le rouleau de brosses et nettoyer avec la mini-brosse (Figure 7). Après le nettoyage de la brosse, installez la brosse et le couvercle de la brosse dans la machine à tour de rôle.

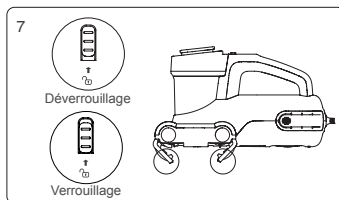
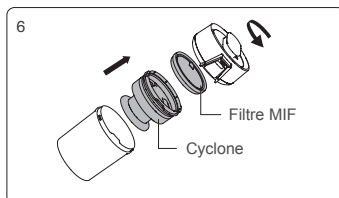
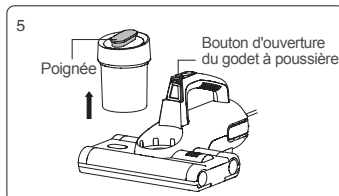
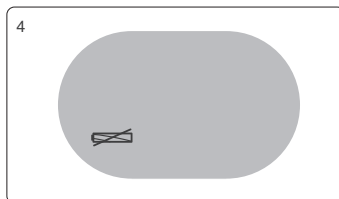

Si le rouleau de la brosse arrière est difficile à nettoyer après avoir été emmêlé par des cheveux, des fils et d'autres filaments, retirez le rouleau de la brosse arrière et utilisez une lame pour couper les cheveux, les fils et les autres filaments le long du rouleau de la brosse arrière (Figure 4) afin de le nettoyer.

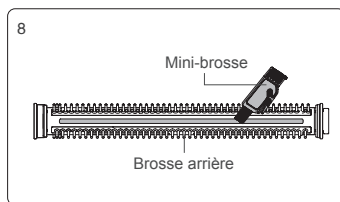

Remarque:

1. Pour des raisons de sécurité, veuillez éteindre l'appareil et débrancher le cordon d'alimentation avant de nettoyer le rouleau de brosse.
2. ne pas utiliser d'eau pour nettoyer le rouleau de brosse afin d'éviter que l'eau ne pénètre dans les roulements et ne les rouille.
3. utiliser un chiffon sec pour nettoyer l'appareil. Les liquides tels que l'essence, l'alcool ou le diluant pour laque provoquent des fissures ou une décoloration et ne peuvent pas être utilisés.

## Entretien et stockage

Il est recommandé de nettoyer le bac à poussière et le coton filtre MIF après chaque utilisation pour la prochaine utilisation. Si le bac à poussière est plein de poussière pendant l'utilisation, il est recommandé de le nettoyer immédiatement, sinon cela affectera l'effet d'utilisation ; Une fois que la durée d'utilisation cumulée du filtre MIF atteint 30h-50h (selon l'utilisation du filtre MIF), il est recommandé d'acheter et de remplacer le filtre MIF à l'endroit désigné Filtre, afin de ne pas affecter les performances de la machine.

Tout papier, verre de plomb, plastique affectera grandement l'effet de la lumière UV. La poussière ou les taches sur le couvercle de la lampe UV affectent l'effet de la lumière UV. Veuillez essuyer et nettoyer régulièrement le couvercle de la lampe UV pour une meilleure utilisation.

Ne touchez pas le couvercle de la lampe UV car la saleté affecterait l'effet de la lampe UV.

Placez la machine dans un endroit frais et sec si vous devez la laisser tourner au ralenti. Ne le laissez pas à la lumière directe du soleil ou dans un environnement humide.



## Dépannage

Veillez vérifier les points de panne suivants avant de contacter le service après-vente.

Problèmes	Raisons possibles	Solutions
Défaut d'alimentation	Le cordon d'alimentation n'est pas fermement fixé	Insérez fermement le cordon d'alimentation
	L'interrupteur marche/arrêt n'est pas enfoncé	Appuyez sur le bouton On/Off
Faible puissance d'aspiration	L'orifice d'aspiration est obstrué	Nettoyez l'orifice d'aspiration
	Accumulation de poussière sur le filtre	Nettoyez le gobelet et le filtre MIF
	Dust accumulation on cyclone	Nettoyez le godet à poussière
Défaillance de la lumière UV	La machine est placée en position verticale	La machine ne doit pas être inclinée de plus de 30 degrés
	Domages causés par la lumière UV	Contactez le service après-vente
	La fenêtre du capteur est contaminée	Nettoyez la fenêtre du capteur avec un chiffon à moitié sec
Défaillance du rouleau de brosse	Rouleau à brosse enchevêtré dans un corps étranger	Retirez le rouleau de brosse et nettoyez-le conformément au guide de l'utilisateur
	Courroie cassée	Contactez le service après-vente

Remarque: S'il y a d'autres défauts, des outils spéciaux doivent être utilisés, veuillez contacter le service après-vente pour obtenir des conseils.

# Spécifications du produit

## Paramètre technique

Modèle	BX7
Tension nominale	220-240V~
Fréquence nominale	50-60Hz
Puissance nominale	600W

## Schéma de circuit

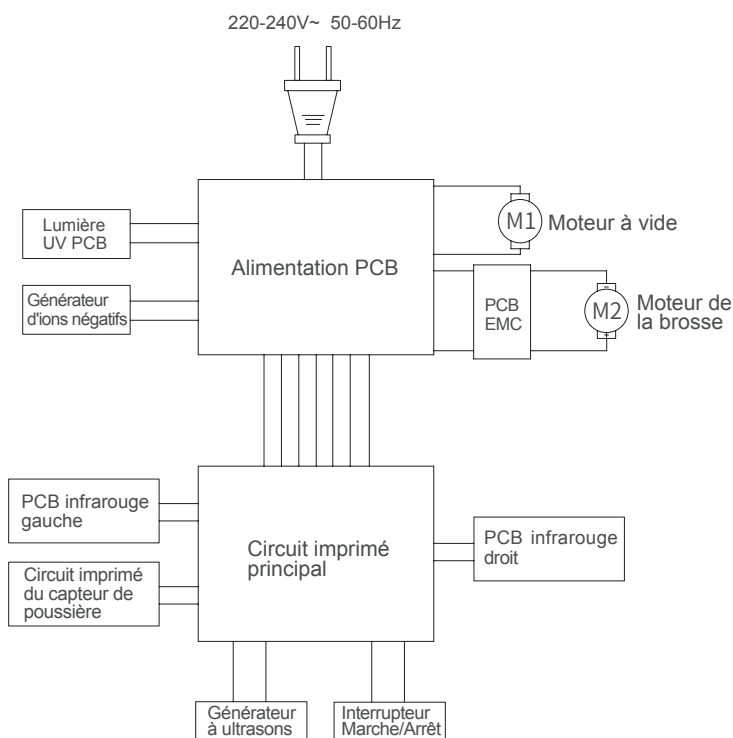

## Informations sur le fabricant

Fabricant	Kingclean Electric Co., Ltd
Adresse	No.1 Xiangyang road, Suzhou New District, Jiangsu province, 215009, China

## Mise au rebut

La machine, les accessoires et l'emballage doivent être triés pour un recyclage respectueux de l'environnement.



Ne pas jeter la machine dans les ordures ménagères !

Uniquement pour les pays de la CE : Conformément à la directive européenne 2012/19/UE, les machines qui ne sont plus utilisables, et conformément à la directive européenne 2006/66/CE, le bloc de piles/batteries défectueux ou usagé, doivent être collectés séparément et éliminés de manière écologique.

Sous réserve de modifications sans préavis.

## Informations sur la garantie

Ce produit est couvert par une garantie de une année à compter de la date d'achat. Elle ne couvre pas l'usure normale, l'utilisation commerciale, les modifications apportées à l'équipement après l'achat, les activités de nettoyage, la mauvaise utilisation, les dommages causés par l'acheteur ou par des tiers, les dommages imputables à l'environnement extérieur.



## Safety Notes Note di sicurezza

1. Si prega di leggere con cura queste istruzioni prima dell'utilizzo e di conservarle per gli utilizzi futuri.
2. Non lasciare mai la macchina in funzione senza supervisione.
3. Si prega di spegnere e scollegare il cavo di alimentazione quando la macchina non viene utilizzata. Non scollegare il cavo di alimentazione con mani umide per evitare scosse elettriche.
4. Scollegare la fonte di alimentazione durante la manutenzione e in caso di non utilizzo.
5. Tenere il cavo di alimentazione lontano da oggetti taglienti e non trascinare il cavo per spostare la macchina, per non causare danni al cavo.
6. Per motivi di sicurezza, non utilizzare il prodotto per pulire oggetti caldi come carbone, mozziconi di sigaretta, oggetti appuntiti come vetro rotto, liquidi corrosivi, materiali infiammabili ed esplosivi come benzina e alcool. Possono causare danni al prodotto o incendi.
7. Non utilizzare questo prodotto per aspirare acqua o polvere umida. Non utilizzarlo in luoghi umidi (come bagno, toilette, lavanderia, ecc) per evitare malfunzionamenti.
8. Non posizionare la macchina vicino agli apparecchi di riscaldamento o esporla alla luce solare diretta, può causare pericolo di incendio.
9. Mantenere questo prodotto fuori dalla portata dei bambini senza supervisione di un adulto.
10. Non utilizzare questa macchina con la porta di aspirazione occlusa, può causare danni al prodotto.
11. Il prodotto è dotato di luce UV. Per motivi di sicurezza, non guardare il fondo della macchina quando l'alimentazione è accesa per evitare danni da raggi ultravioletti.
12. Non direzionare questo prodotto verso le piante. L'utilizzo eccessivo di raggi UV può causare danni all'oggetto.
13. Non sedersi su questo prodotto per evitare lesioni personali e danni al prodotto.
14. Non utilizzare su articoli di seta.
15. Per motivi di sicurezza, non rimuovere il coperchio della spazzola o forzarlo verso l'esterno quando la macchina è accesa,.
16. Questo prodotto può essere utilizzato SOLO per la pulizia di tessuti come materassi, coperte, cuscini, divani, ecc.
17. Per motivi di sicurezza, quando il cavo di alimentazione è danneggiato, si prega di chiedere l'aiuto professionale del produttore e di altri professionisti.

# Installazione del prodotto

## Nome delle parti

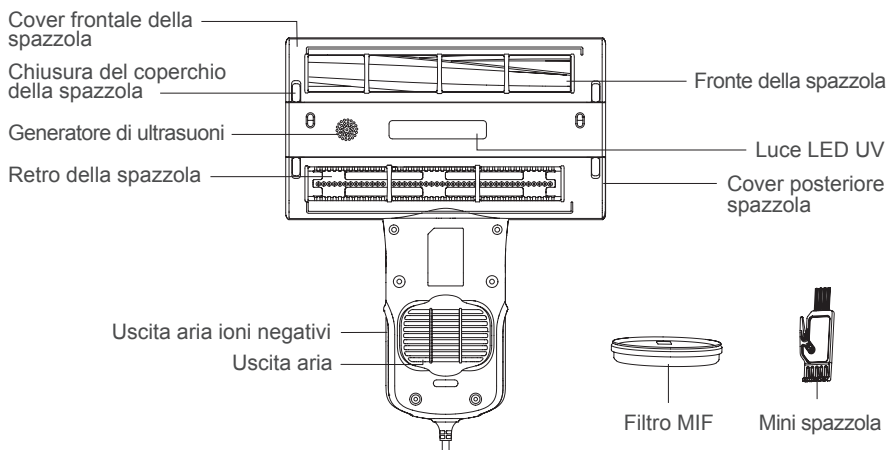
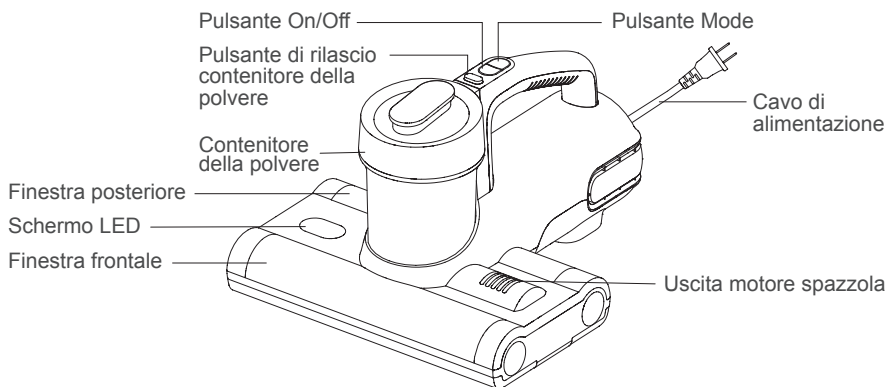

## Packing List Lista imballaggio

Nome	Aspiratore anti-acaro	Filtro MIF	Mini spazzola	Manuale d'uso
Quantità	1	1	1	1

# Utilizzo del prodotto

## Descrizione delle funzioni

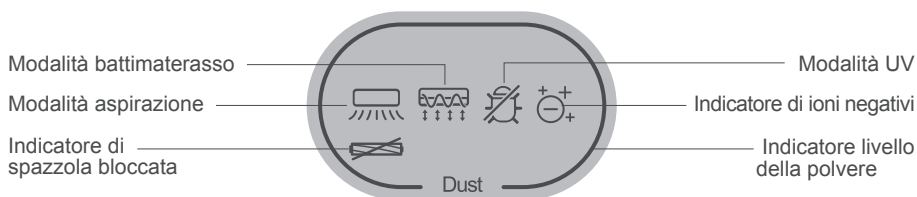

## Modalità Aspirazione+Battimaterasso+UV

Dopo l'accensione, l'aspiratore anti-acaro parte di default in modalità Aspirazione + Battimaterasso + UV, il relativo indicatore luminoso è acceso e la macchina attiva la funzione di aspirazione, di battimaterasso, di rimozione UV degli acari della polvere e a ioni negativi. (Figura 1)

## Modalità Aspirazione + Battimaterasso

Durante la modalità Aspirazione + Battimaterasso + UV, premere una volta il pulsante Mode per passare alla modalità Aspirazione + Battimaterasso. L'indicatore corrispondente si accende e la macchina attiva la funzione di aspirazione, battimaterasso e a ioni negativi. (Figura 2)

## Modalità Aspirazione + UV

Durante la modalità Aspirazione + Battimaterasso, premere il pulsante Mode una volta per passare alla modalità Aspirazione + UV. L'indicatore corrispondente si accende e la macchina attiva la funzione di aspirazione, di rimozione UV degli acari della polvere e a ioni negativi. (Figura 3)

Quando l'aspiratore si trova in modalità Aspirazione + UV, premere una volta il pulsante Mode, l'aspiratore ritonerà alla modalità Aspirazione + Battimaterasso + UV.

## Livello della polvere

Quando la superficie che stai trattando è pulita, la barra del livello della polvere è blu. Quando è sporca, la barra del livello della polvere è rossa. Quando è moderatamente sporca, la barra del livello della polvere è gialla. Man mano che il livello di polvere sulla superficie aumenta, la barra del livello della polvere cambia da blu a gialla e da gialla a rossa. Man mano che il livello di polvere sulla superficie diminuisce, la barra del livello della polvere cambia da rossa a gialla e da gialla a blu.

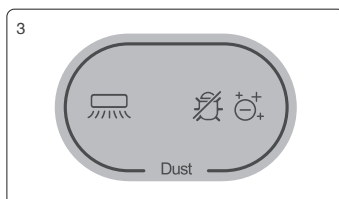
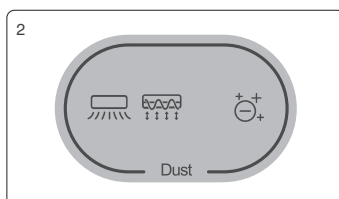
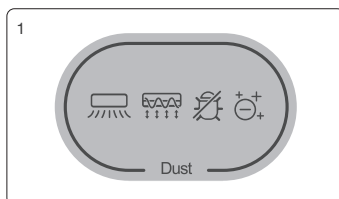

## Indicatore di spazzola bloccata

Quando la spazzola è bloccata, l'aspiratore di blocca e l'indicatore si illumina di rosso. (Figura 4)

Note:

1. Quando la presenza di polvere è oltre il livello MAX, si prega di pulire in tempo il contenitore della polvere ed il filtro MIF.
2. Per motivi di sicurezza, la luce UV funziona solo entro 3cm dalla superficie e a meno di 30 gradi di inclinazione. Contrariamente, la luce UV si spegne automaticamente.
3. Non toccare la presa d'aria sul fondo per evitare scottature.

## Pulizia e manutenzione

Note:

1. Il filtro MIF è acquistabile presso i distributori JIMMY.
2. Si raccomanda di pulire il contenitore della polvere in tempo dopo ogni utilizzo. Quando la presenza di sporco è elevata e occlude il filtro, esso deve essere pulito in tempo o sostituito se necessario.

### Pulizia del contenitore della polvere e del filtro

1. Spegnerne la macchina e scollegare la presa di alimentazione. Quindi premere il pulsante di rilascio e sollevare verso l'alto. (Figura 5)
2. Prendere il contenitore della polvere e ruotare per rimuovere il ciclone dal contenitore della polvere per la pulizia. (Figura 6)
3. Rimuovere il filtro MIF nella direzione indicata in figura per una migliore pulizia. (Figura 6)

Note:

1. Non dimenticare il filtro!
2. Utilizzare acqua o detersivi neutri per pulire il contenitore della polvere e asciugare con un panno asciutto. Non lavare il filtro finchè non è necessario. Assicurarsi che il filtro e il contenitore della polvere siano completamente asciutti prima dell'utilizzo.

### Pulizia e installazione della spazzola

Spegnerne la macchina e scollegare il cavo di alimentazione, far scorrere la chiusura della copertura della spazzola con la mano dalla posizione chiuso ad aperto per rimuovere la spazzola e pulirla con la mini spazzola. (Figura 7).

Dopo aver pulito la spazzola, reinstallare la spazzola e la cover della spazzola alla macchina.

Se il retro della spazzola è difficile da pulire a causa di capelli, fili e altri filamenti impigliati su di essa, estrarre il rullo all'indietro e utilizzare una lama per tagliare i capelli, i fili e altri filamenti impigliati sul retro della spazzola (Figura 8) per la pulizia.

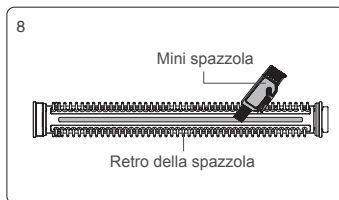
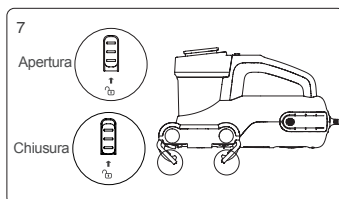
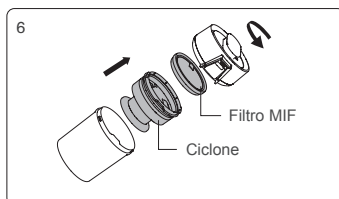
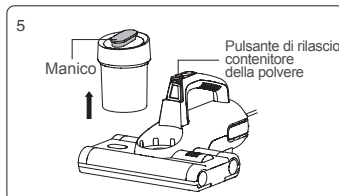
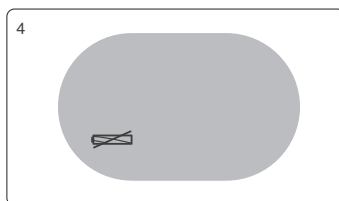

Note:

1. Per motivi di sicurezza, si prega di spegnere la macchina e scollegare il cavo di alimentazione prima di pulire la spazzola.
2. Non utilizzare acqua per pulire la spazzola per evitare l'ingresso di acqua nei cuscinetti e causare la ruggine.
3. Utilizzare un panno asciutto per pulire la macchina. I liquidi come benzina, alcool, diluenti per lacca possono causare crepe e sbiadimento del colore e non possono essere usati.

## Stoccaggio e conservazione

Si prega di pulire il contenitore della polvere ed il filtro dopo ogni utilizzo. Scollegare il cavo di alimentazione dalla macchina e avvolgerlo con la striscia in velcro e conservarlo insieme all'aspirapolvere anti-acaro per il prossimo utilizzo. Per un utilizzo migliore, si consiglia di sostituire il filtro dopo 30-50 ore di lavoro (a seconda della situazione specifica).

Residui di carta, vetro e plastica possono influenzare notevolmente l'effetto della luce UV. Polvere o macchie sulla copertura della luce UV influenzeranno l'effetto della luce UV. Si prega di pulire il coperchio della luce UV regolarmente per un funzionamento migliore.

Non toccare la copertura della luce UV poiché lo sporco può influenzare l'effetto della luce UV.

Riporre la macchina in un luogo fresco e asciutto se non viene utilizzata. Non lasciarla esposta alla luce solare diretta o in ambienti umidi.



## Risoluzione dei problemi

Si prega di leggere i seguenti punti prima di rivolgersi al servizio di assistenza.

Problema	Possibili cause	Soluzione
Mancanza di corrente	Il cavo di alimentazione non è saldo	Inserire il cavo di alimentazione saldamente
	Il pulsante On/Off non è premuto verso il basso	Premere il pulsante On/Off
Potenza di aspirazione debole	Porta di aspirazione occlusa	Pulire la porta di aspirazione
	Accumulo di polvere sul filtro	Pulire il contenitore della polvere ed il filtro MIF
	Accumulo di polvere sul ciclone	Pulire il contenitore della polvere
Difetto luce UV	La macchina è posizionata verticalmente	La macchina funziona con inclinazione non superiore ai 30 gradi
	Luce UV danneggiata	Contattare il servizio di assistenza
	La finestra del sensore è sporca	Pulire la finestra del sensore con un panno asciutto
Malfunzionamento della spazzola	Spazzola impigliata con corpi estranei	Rimuovere la spazzola e pulire seguendo le indicazioni del manuale
	Cinghia rotta	Contattare il servizio di assistenza

Se il malfunzionamento persiste dopo le soluzioni sopra indicate, contattare il servizio di assistenza o il distributore locale immediatamente.

# Specifiche del prodotto

## Parametri tecnici

Modello	BX7
Voltaggio nominale	220-240V~
Frequenza nominale	50-60Hz
Potenza nominale	600W

## Diagramma del circuito elettrico

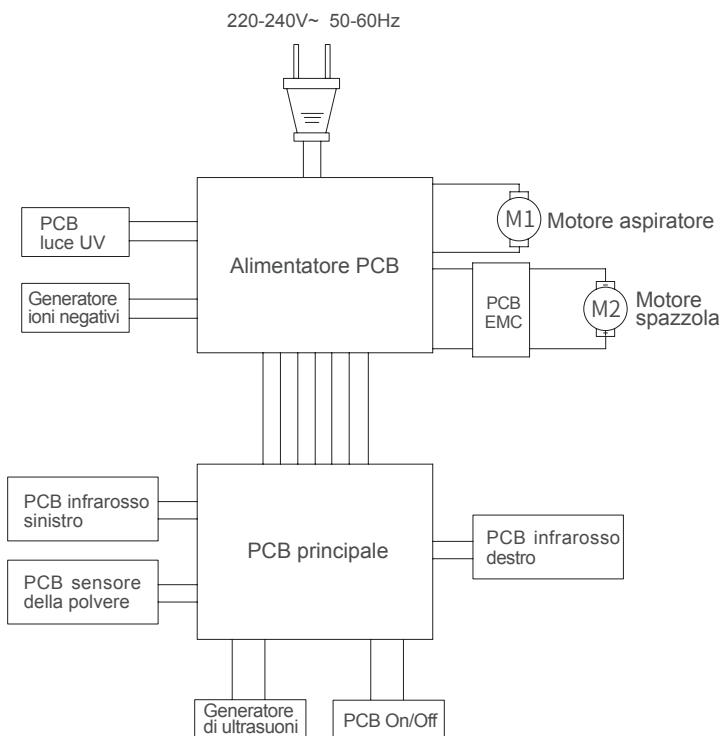

## Informazioni sul produttore

Produttore	Kingclean Electric Co., Ltd
Indirizzo	No.1 Xiangyang Road, Suzhou New District, Jiangsu Province 215009, China

## Disposizioni

La macchina, gli accessori e l'imballaggio devono essere smaltiti seguendo le norme sul riciclaggio ecologico.



Non smaltire la macchina nei rifiuti domestici!

Solo per i paesi CE: Secondo la Direttiva Europea 2012/19/EU, le macchine non più utilizzabili, e secondo la Direttiva Europea 2006/66/EC, i pacchi batteria/batterie difettosi o usati, devono essere raccolti separatamente e smaltiti in modo corretto per l'ambiente.

Soggetto a modifica senza preavviso.

## Informazioni sulla garanzia

Questo prodotto gode di un anno di garanzia a partire dalla data di acquisto.

Sono esclusi dalla garanzia la normale usura, l'utilizzo commerciale, le alterazioni dell'apparecchio acquistato, le attività di pulizia, le conseguenze di un utilizzo improprio o danni da parte dell'acquirente o di una terza persona, danni che possono essere attribuiti a circostanze esterne.



## Notas importantes sobre seguridad

1. Lea atentamente este manual de instrucciones antes de usarlo, guárdelo debidamente y guárdelo para su uso futuro.
2. El diseño del producto y las especificaciones del manual pueden variar ligeramente del producto real.
3. Este producto es un aparato eléctrico. No deje que el producto funcione solo sin supervisión.
4. Apague el interruptor de alimentación y desconecte el cable de alimentación si la máquina va a estar inactiva. No desenchufe el cable de alimentación con la mano húmeda en caso de descarga eléctrica.
5. Cortar la corriente cuando la máquina esté en limpieza, reparación o no se utilice.
6. No deje que el cable de alimentación pase a través de objetos afilados, y evite arrastrar el cable de alimentación para mover la máquina para evitar dañar el cable de alimentación.
7. No utilice el producto para recoger objetos calientes como carbón y colillas de cigarrillos, objetos afilados como cristales rotos, líquidos corrosivos, sustancias inflamables y explosivos como gasolina y alcohol, de lo contrario podría dañar el producto o provocar un incendio, causando así lesiones personales y otros accidentes.
8. No utilice esta máquina para recoger agua o polvo húmedo, y evite que la máquina quede expuesta a la lluvia, al agua o que se utilice en lugares húmedos (como cuartos de baño, lavabos, lavanderías, etc.) para evitar averías.
9. Evite que el producto se acerque a aparatos de calefacción o quede expuesto al sol para evitar incendios.
10. No deje que los niños jueguen con el producto o lo manejen para evitar accidentes.
11. Evite que el producto funcione durante mucho tiempo cuando el puerto de succión esté bloqueado para evitar daños.
12. El producto está equipado con luz UV. No mire la parte inferior de la máquina cuando esté encendida para evitar que los rayos UV causen daños al cuerpo humano.
13. No deje que la luz UV incida sobre las plantas para evitar dañarlas. No concentre la luz UV en un solo lugar para un uso continuado, ya que podría dañar los objetos limpiados.
14. No se siente sobre el producto para evitar daños.
15. No retire el rodillo de Cepillo cuando la máquina esté encendida o en funcionamiento para evitar daños.
16. Este producto solo puede usarse para limpiar textiles como colchones, mantas, almohadas, sofás, etc.
17. Si el cable de alimentación se daña, debe ser reemplazado por un profesional en el departamento de mantenimiento del fabricante o departamento similar para evitar peligro.

## Montaje del producto

### Nombre de las piezas

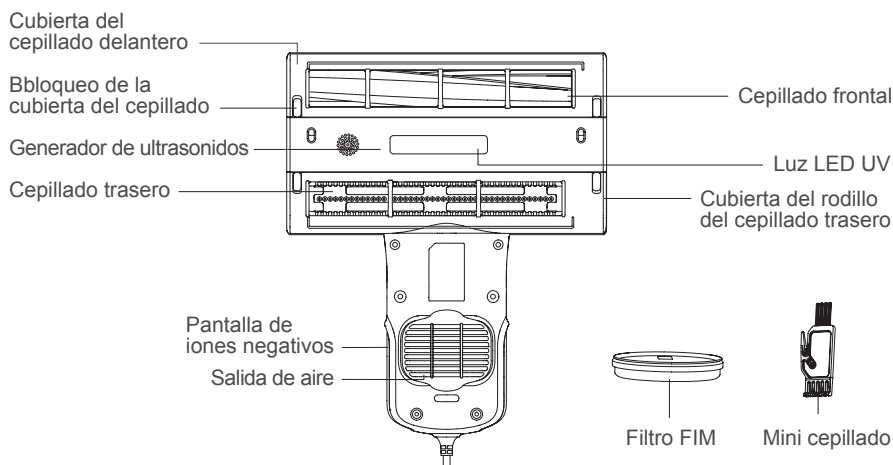
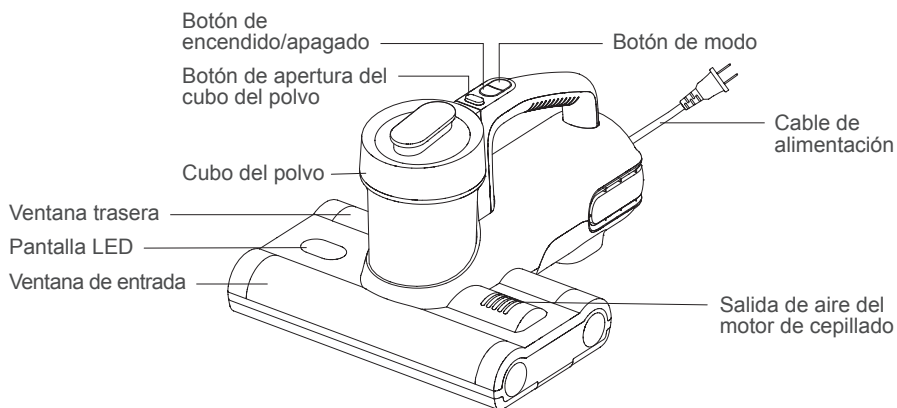

### Nombre de las piezas

Nombre	Aspiradora antiácaros	Filtro FIM	Mini cepillado	Guía del usuario
Cantidad	1	1	1	1

# Uso del producto

## Descripción de funciones

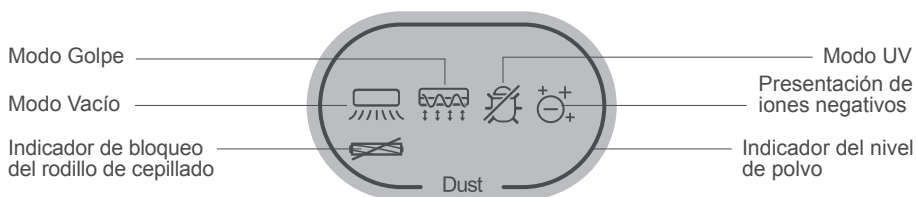

## Modo Aspiración + Grifo+ UV

Después de encenderlo, el aspirador de ácaros se iniciará en el modo Aspiración + Grifo+UV por defecto, la luz indicadora correspondiente se encenderá y la unidad iniciará la función de aspiración, la función de grifo de cepillado, la función de eliminación de ácaros de polvo con luz UV y la función de ionización negativa.(Figura 1)

## Modo Aspiración + Grifo

Cuando la unidad esté en modo Aspiración + Grifo+UV, pulse el botón de modo una vez para cambiar al modo Aspiración + Grifo. El indicador correspondiente se encenderá y la unidad iniciará la función de succión, la función de grifo del cepillado y la función de ionización negativa.(Figura 2)

## Modo Aspiración+UV

Cuando la unidad está en modo Aspiración+Grifo, pulse el botón de modo una vez, pulse el botón de modo una vez para cambiar al modo Aspiración+UV. El indicador correspondiente se encenderá y la unidad iniciará la función de aspiración, la función de eliminación de polvo con luz UV y la función de iones negativos.(Figura 3)

Cuando la unidad está en modo Aspiración+UV, pulse el botón de modo una vez, la aspiradora volverá al modo Aspiración+Grifo+UV. Los modos se desplazarán sucesivamente pulsando el botón de modo.

## Indicador del nivel de polvo

Cuando la superficie limpiada está en estado limpio, la barra de nivel de polvo es azul.Cuando está sucio, la barra de nivel de polvo es roja.Cuando está en un estado ligeramente sucio, la barra de nivel de polvo es amarilla. A medida que aumenta el nivel de polvo, la barra de nivel de polvo cambia lentamente de azul a amarillo y, finalmente, a rojo.A medida que el nivel de

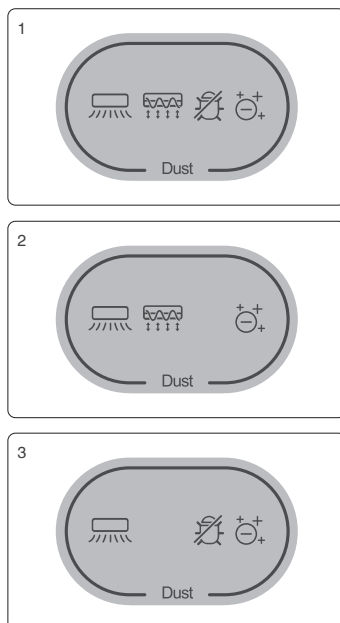

polvo disminuye, la barra de nivel de polvo cambia lentamente de rojo a amarillo hasta que es totalmente azul.

## Indicador de atasco del cepillado

Cuando el rodillo del cepillado está bloqueado, la máquina se detiene y el indicador se pone rojo.(Figura 4)

Observación:

- 2.Cuando el polvo excede la línea Max, por favor limpie el cubo de polvo y el filtro MIF a tiempo.
2. Por razones de seguridad, la lámpara UV sólo funcionará a 3 cm por encima del objeto y a menos de 30 grados de inclinación. De lo contrario, la lámpara UV se apagará automáticamente.
3. No toque la salida de aire de la parte inferior de la máquina si se quema las manos.

## Limpieza y mantenimiento

Observación:

- 1..El filtro MIF está disponible para la venta en el distribuidor JIMMY.
2. Se recomienda limpiar el depósito de polvo después de cada uso. Cuando hay demasiado polvo para causar la obstrucción de MIF, necesita ser limpiado en tiempo o substituido en caso de necesidad.

## Limpieza de cubos y filtros

- 1.Apague la unidad y desenchufe el cable de alimentación. A continuación, pulse el botón de liberación y levante la unidad.(Figura 5)
- 2.Sujete la tapa del cubo de polvo y gírela para extraer el ciclón del cubo de polvo para su limpieza. ( Figura 5 )
- 3.Para una mejor limpieza, extraiga el filtro MIF en la dirección indicada en la figura. ( Figura 6 )

Observación:

1. ¡No te pierdas el filtro!
2. Utilice agua o reactivos neutros para limpiar la taza de polvo y límpiela con paños secos. Lave el filtro sólo cuando sea necesario. Asegúrese de que el filtro y la taza para el polvo estén completamente secos antes de seguir utilizándolos.

## Limpieza e instalación del cepillado

Apague la unidad y desenchufe el cable de alimentación, deslice el pestillo de la cubierta del rodillo del cepillado con la mano desde la posición de bloqueo a la posición de desbloqueo para extraer el rodillo del cepillado y limpiar con el mini cepillado (Figura 7).Después de limpiar el cepillado, instale sucesivamente el cepillado y la tapa del cepillado en la máquina.

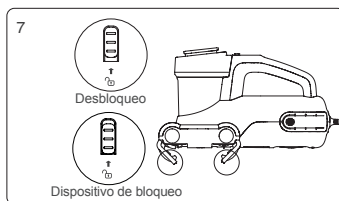
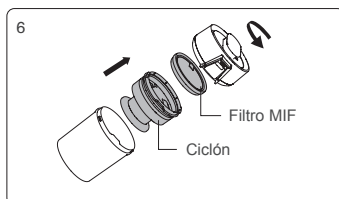
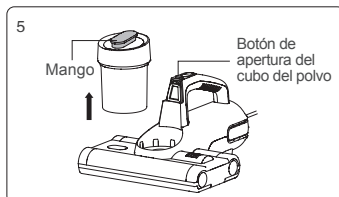
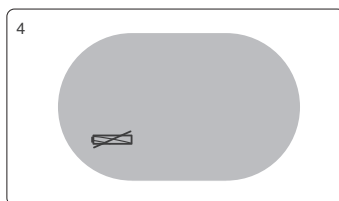

Si el rodillo del cepillado trasero es difícil de limpiar después de estar enredado con pelos, hilos y otros filamentos, retire el rodillo del cepillado trasero y utilice una cuchilla para cortar los pelos, hilos y otros filamentos a lo largo del rodillo del cepillado trasero (Figura 8) para limpiarlo.

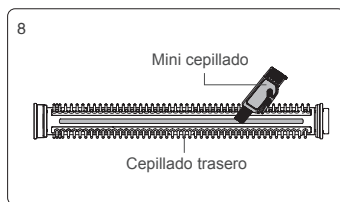

Observación:

1. Por razones de seguridad, apague el aparato y desenchufe el cable de alimentación antes de limpiar el rodillo del cepillado.
2. No utilice agua para limpiar el rodillo del cepillado para evitar que el agua entre en los cojinetes y los oxide.
3. Utilice un paño seco para limpiar la máquina. Líquidos como gasolina, alcohol o diluyente de laca causarán grietas o decoloración y no pueden utilizarse.

## Mantenimiento y almacenamiento

Se recomienda limpiar la taza de polvo y el filtro de algodón MIF después de cada uso para el siguiente uso. Si la taza de polvo está llena de polvo durante el uso, se recomienda limpiarla inmediatamente, de lo contrario afectará el efecto de uso; Después de que el tiempo de uso acumulado del filtro MIF alcance las 30h-50h (según el uso del filtro MIF), se recomienda comprar y reemplazar el MIF en el lugar designado Filtro, para no afectar el rendimiento de la máquina.

Cualquier papel, vidrio de plomo, plástico afectará en gran medida el efecto de la luz UV. El polvo o las manchas en la cubierta de la luz UV afectarán el efecto de la luz UV. Por favor, limpie y limpie la cubierta de la luz UV con regularidad para un mejor uso.

No toque la cubierta de la luz UV, ya que la suciedad afectará al efecto de la luz UV.

Coloque la máquina en un lugar fresco y seco si va a estar parada. No la deje expuesta a la luz solar directa ni en un entorno húmedo.



## Solución de problemas

Compruebe los siguientes puntos problemáticos antes de ponerse en contacto con el servicio postventa.

Problemas	Posibles razones	Soluciones
Fallo de alimentación	El cable de alimentación no está bien conectado	Inserte firmemente el cable de alimentación
	El interruptor de encendido/apagado no está pulsado	Pulse el botón de encendido/apagado
Baja potencia de aspiración	La boca de aspiración está bloqueada	Limpie la boca de aspiración
	Acumulación de polvo en el filtro	Limpie el vaso y el filtro MIF
	Acumulación de polvo en el ciclón	Limpie el recogedor
Fallo de la luz UV	La máquina se coloca en posición vertical	La máquina no debe inclinarse más de 30 grados
	Daños causados por la luz ultravioleta	Póngase en contacto con el servicio posventa
	La ventana del sensor está contaminada	Limpie la ventana del sensor con un paño semiseco
Fallo del rodillo de cepillado	Rollo de cepillado enredado en un objeto extraño	Retire el rodillo del cepillado y límpielo de acuerdo con la guía del usuario
	Cinturón roto	Póngase en contacto con el servicio posventa

Si hay otros fallos, deben utilizarse herramientas especiales, póngase en contacto con el servicio postventa para que le orienten.

# Especificaciones del producto

## Parámetros técnicos

Modelo	BX7
Tensión nominal	220-240V~
Frecuencia nominal	50-60Hz
Potencia nominal	600W

## Diagrama de circuito

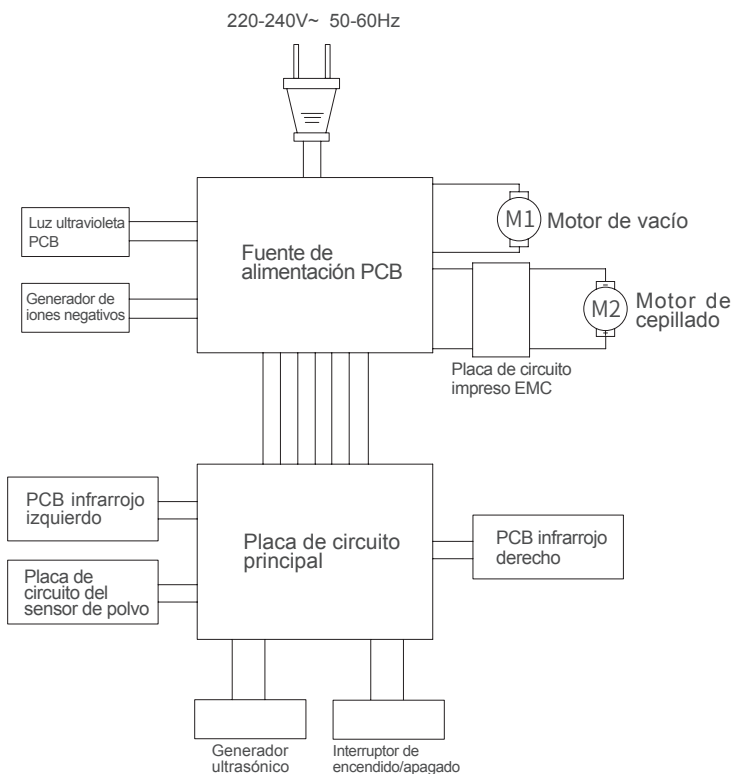

## Información del fabricante

Fabricante	Kingclean Electric Co, Ltd
Dirección	No.1 Xiangyang road, Suzhou New District, provincia de Jiangsu, 215009, China

## Eliminación

La máquina, los accesorios y el embalaje deben clasificarse para su reciclaje ecológico.



No tire la máquina a la basura doméstica.

Sólo para los países de la CE: De acuerdo con la directiva de la UE 2012/19/UE, las máquinas que ya no son utilizables y de acuerdo con la directiva de la UE 2006/66/CE, el paquete de baterías defectuoso o usado debe ser recogido por separado y eliminado de manera ecológica.

Sujeto a cambios sin previo aviso. s

## Información sobre la garantía

Este producto está cubierto un año garantía de dos años a partir de la fecha de compra.

No cubre el desgaste normal, el uso comercial, las modificaciones realizadas en el equipo después de la compra, las actividades de limpieza, el mal uso, los daños causados por el comprador o por terceros, los daños debidos al entorno exterior.



## Важные замечания по технике безопасности

1. Внимательно изучите данное руководство перед использованием изделия сохраните для применения в будущем.
2. Конструкция изделия и спецификации могут незначительно отличаться от действительного изделия. Приоритетом обладает действительное изделие.
3. Данное изделие является электрическим прибором. Не оставлять изделие в рабочем состоянии без присмотра.
4. Выключите питание и выньте вилку кабеля, если машина не используется в течение длительного времени. Держите руки сухими при вынимании вилки кабеля во избежание поражения электрическим током.
5. Отключать питание, если изделие не используется, проходит процедуру ремонта или очистки.
6. Не прокладывать шнур питания через острые предметы, не перемещать изделие, используя шнур питания, чтобы предотвратить повреждение шнура.
7. Не использовать изделия для сбора горячих объектов, таких как угли и окурки, острых предметов, например, осколков стекла, агрессивных жидкостей, огнеопасных и взрывоопасных веществ, таких как бензин и спирт, в противном случае, изделие может выйти из строя, может возникнуть пожар, что может стать причиной травм и несчастных случаев.
8. Не использовать изделие для сбора воды или влажной пыли, избегать воздействия на изделие дождя, воды или использования в помещениях с повышенной влажностью (таких как ванные комнаты, душевые, прачечные и т.п.).
9. Не приближаться к изделием к источникам тепла, избегать воздействия солнечного света для предотвращения пожаров.
10. Не разрешать детям играть с изделием или использовать его, чтобы предотвратить несчастные случаи.
11. Избегать использования изделия с закрытым всасывающим отверстием, чтобы предотвратить повреждение.
12. Изделие оборудовано УФ-лампой. Не смотреть на нижнюю часть машины, когда включено питание, чтобы избежать вредного воздействия УФ-света на тело человека.
13. Не допускать попадания УФ-света на растения. Не концентрировать УФ-свет на одном месте в течение продолжительного времени, чтобы избежать повреждения очищаемых предметов.
14. Не садиться на изделие.
15. Не снимать щетку во время использования или при включенном питании, чтобы предотвратить повреждение.
16. Настоящая продукция используется только для очистки и удаления пылевых клещей для текстилей, таких как матрацы, байковое одеяло, подушки, диван и т.д.
17. В случае повреждения шнура питания, для предотвращения опасности, он должен быть заменен изготовителем, ремонтной мастерской или специалистом.

# Использование изделия

## Описание функций

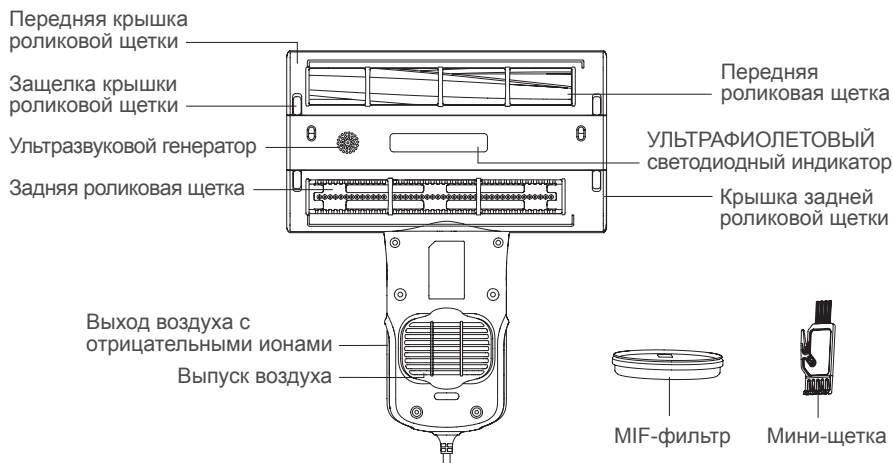
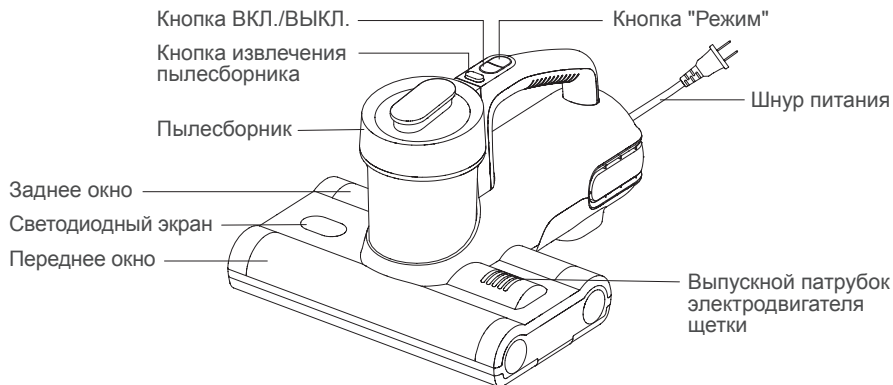

## Комплектация

Наименование	Пылесос для удаления пылевых клещей	MIF-фильтр	Мини-щетка	Руководство пользователя
Количество	1	1	1	1

# Использование изделия

## Описание функций

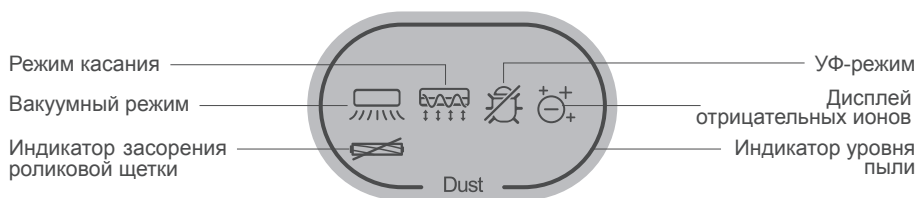

## Вакуум + Касание + УФ-режим

После включения питания пылесос запускается в режиме Vacuum + Tap + UV по умолчанию, загорится соответствующий световой индикатор, и устройство запустит функцию пылесоса, функцию постукивания щеткой, функцию удаления пылевых клещей ультрафиолетовым излучением и функцию отрицательных ионов. (Рис. 1)

## Вакуум + режим касания

Когда устройство находится в режиме Вакуум + Касание + УФ, нажмите кнопку mode один раз, чтобы переключиться в режим Вакуум + Касание. Соответствующий индикатор будет равен единице, и устройство запустит функцию пылесоса, функцию постукивания щеткой и функцию отрицательных ионов. (Рис.2)

## Вакуум + УФ-режим

Когда устройство находится в режиме Вакуум + Касание, нажмите кнопку mode один раз, чтобы перейти в режим Вакуум + УФ-режим. Соответствующий индикатор загорится, и устройство запустит функцию пылесоса, функцию удаления пылевых клещей при ультрафиолетовом освещении и функцию отрицательных ионов. (Рис. 3)

Когда устройство находится в режиме Вакуум + УФ-режим, нажмите кнопку mode один раз, пылесос вернется в режим Вакуум + Касание + УФ-режим. Режимы переключаются по очереди нажатием кнопки mode.

## Индикатор уровня пыли

Когда очищаемая поверхность находится в чистом состоянии, индикатор уровня пыли горит синим цветом. Когда он находится в загрязненном состоянии, индикатор уровня пыли горит красным. Когда он находится в слегка загрязненном

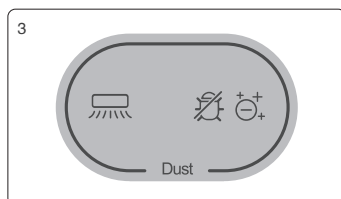
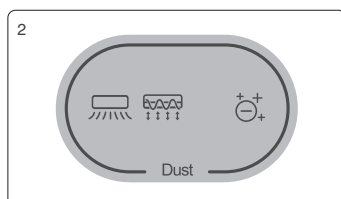
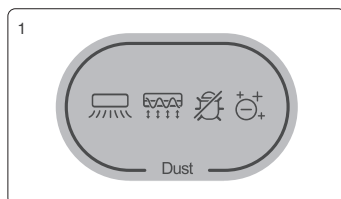

состоянии, индикатор уровня пыли становится желтым. По мере увеличения уровня пыли индикатор уровня пыли медленно меняется с синего на желтый и, наконец, на красный. По мере уменьшения уровня пыли индикатор уровня пыли медленно меняет цвет с красного на желтый, пока полностью не станет синим.

## Индикатор засорения роликовой щетки

Данный индикатор мигает в случае засорения роликовой щетки. (Рис. 4)

Примечание:

1. Когда количество пыли превысит допустимую норму, пожалуйста, своевременно очистите пылесборник и MIF-фильтр.
2. По соображениям безопасности ультрафиолетовый свет работает только в пределах 3 см над объектом, а также при наклоне менее чем на 30 градусов. В противном случае ультрафиолетовое излучение автоматически выключится.
3. Не прикасайтесь к воздуховывпускному отверстию в нижней части устройства в случае ожога рук.

## Очистка пылесборника

Примечание:

1. Фильтр тонкой очистки MIF можно приобрести у дистрибутора JIMMY.
2. Рекомендуется производить очистку пылесборника после каждого использования. В случае высокой концентрации пыли и засорения фильтра требуется своевременная очистка или замена.

## Очистка пылесборника и фильтра

1. Выключите устройство и отсоедините шнур питания. Затем нажмите спусковую кнопку и поднимите вверх. (Рис. 5)
2. Удерживайте крышку пылесборника и поверните, чтобы извлечь циклон в сборе из пылесборника для очистки. (Рис. 6)
3. Снимите MIF-фильтр в направлении, показанном на рисунке, для лучшей очистки. (Рис. 6)

Примечание:

1. Не забудьте фильтр!
2. Используйте воду или нейтральные реагенты для очистки пылесборника и протрите сухой тканью. Не мойте фильтр до тех пор, пока в этом нет необходимости. Перед повторным использованием убедитесь, что фильтр и пылесборник полностью высохли.

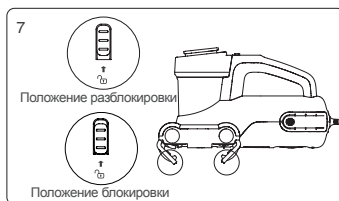
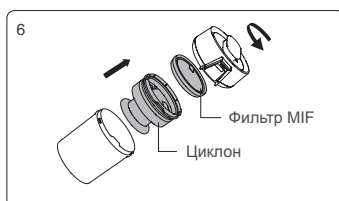
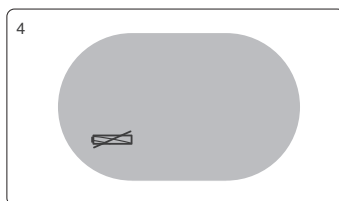

## Очистка и установка роликовой щетки

Выключите устройство и отсоедините шнур питания, сдвиньте защелку крышки щетки вручную из заблокированного положения в положение разблокировки, чтобы извлечь щетку для уборки с помощью мини-щеточки (рис. 7). После очистки роликовой щетки поочередно установите щетку и крышку роликовой щетки в устройство.

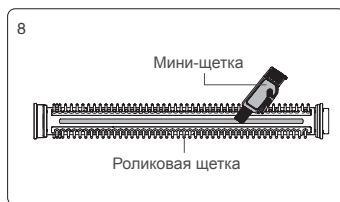

Если роликовую щетку с обратной стороны трудно чистить после того, как она запуталась в волосах, нитях и других волокнах, выньте роликовую щетку с обратной стороны и с помощью лезвия срежьте волосы, нити и другие волокна вдоль обратной щетки (рис. 8) для очистки.

Примечание:

1. В целях безопасности, пожалуйста, выключите устройство и отсоедините шнур питания от розетки перед чисткой щетки.
2. Не используйте воду для очистки роликовой щетки, чтобы избежать попадания воды в подшипник, в противном случае это может привести к коррозии.
3. Используйте сухую ткань для чистки устройства. Жидкости, такие как бензин, спирт, растворитель для лака, могут вызвать появление трещин или выцветание цвета и не могут быть использованы.

## Техническое обслуживание и хранение

После каждого использования рекомендуется очищать чашку пыли и фильтровальную вату MIF для следующего использования. Если во время использования чашка пыли заполнена пылью, рекомендуется немедленно очистить, иначе повлияет на эффект использования; после того, как общее время использования фильтровальной ваты MIF достигнет 30-50 часов (в зависимости от использования фильтровальной ваты MIF), рекомендуется приобрести и сменить фильтровальную вату MIF в указанном месте, чтобы не повлиять на производительность устройства.

Бумага, свинцовое стекло, пластик в значительной степени влияют на эффективность УФ-света. Для повышения эффективности следует регулярно протирать и очищать крышку УФ-лампы.

Не прикасаться к крышке УФ-лампы, так как грязь снижает эффективность воздействия УФ-света.

Если устройство не используется, следует поместить его в прохладное сухое место. Не оставлять под прямым солнечным светом или во влажной среде.



## Поиск и устранение неисправностей

Проверьте следующие возможные причины неисправностей перед обращением в отдел послепродажного обслуживания.

Проблема	Возможные причины	Решения
Сбой питания	Шнур питания не закреплен прочно	Надежно вставьте шнур питания
	Переключатель включения/выключения не нажат	Нажмите кнопку включения/выключения
Низкая мощность всасывания	Всасывающее отверстие засорено	Очистите всасывающее отверстие
	Скопление пыли на фильтре	Очистите чашку и фильтр MIF
	Накопление пыли на циклоне	Очистите пылесборник
Сбой в работе ультрафиолетового излучения	Устройство установлено вертикально	Устройство должно быть наклонено не более чем на 30 градусов.
	Повреждение ультрафиолетового света	Обратитесь в службу послепродажного обслуживания
	Окно датчика загрязнено	Протрите окно датчика полусухой тканью
Роликовая щетка не работает	Щетка запутана посторонними предметами	Извлеките роликовую щетку и очистите ее в соответствии с руководством пользователя
	Ремень порван	Обратитесь в службу послепродажного обслуживания

Примечание: В случае возникновения других неисправностей следует использовать специальные инструменты. Обратиться в отдел послепродажной подготовки за консультацией.

# Спецификация продукции

## Технические параметры

Модель	BX7
Номинальное напряжение	220-240В~
Номинальная частота	50-60Гц
Номинальная мощность	600Вт

## Электрическая схема

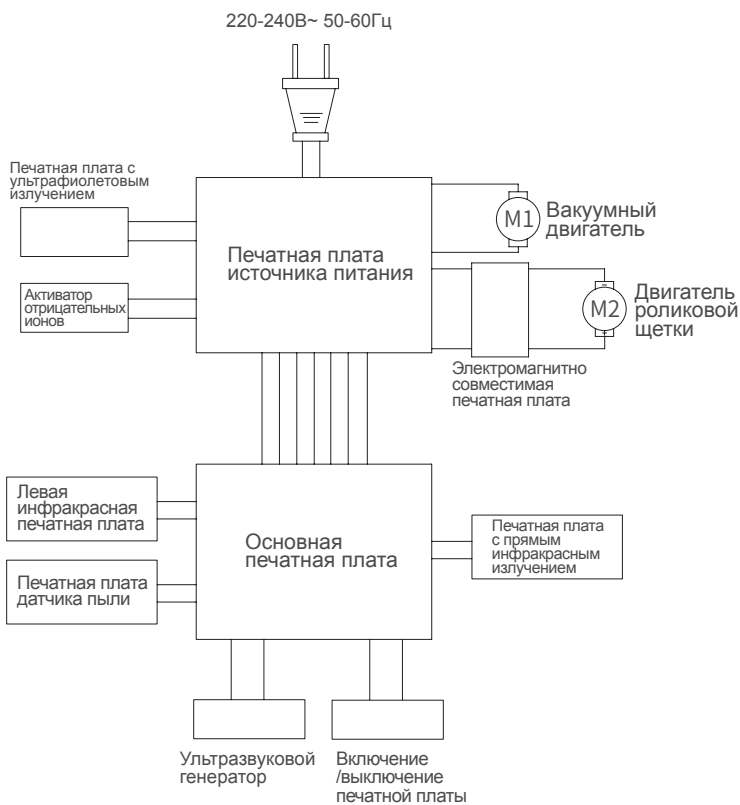

## Информация о производителе

Производитель	Кингклин Электрик Ко., Лтд.
Адрес	№1, Сянян Роуд, Нью Дистрикт, Сучжоу, Цзянсу Провинс, Китай

## Утилизация

Во избежание нанесения вреда окружающей среде или здоровью человека от неконтролируемого выброса отходов, устройство необходимо утилизировать отдельно от других отходов и надлежащим образом переработать для повторного использования.



Отработанные приборы не должны выбрасываться совместно с бытовыми отходами!

Только для стран-членов ЕС: В соответствии с Европейской директивой 2012/19/EU отслужившие приборы и в соответствии с Европейской директивой 2006/66/EC поврежденные либо отработанные аккумуляторные батареи / батарейки необходимо собирать отдельно и утилизировать без ущерба для окружающей среды.

Возможны изменения без предварительного уведомления.

## Информация о гарантии

Гарантийный срок на изделие составляет 1 (один) год с даты покупки.

Срок службы изделия составляет 5 (пять) лет с даты покупки.

Гарантия не предоставляется в случае естественного износа, использования в коммерческих целях, изменений первоначального состояния прибора, работ по очистке, при последствиях ненадлежащего обращения или повреждении покупателем или третьими лицами, повреждении, вызванном внешними обстоятельствами, или из-за аккумуляторных батарей.

## Как узнать дату производства из серийного номера

Этикетка с серийным номером размещается на упаковке устройства, а также на корпусе самого устройства. Дата производства закодирована в его серийном номере.

Чтобы расшифровать дату производства, ознакомьтесь с примером серийного номера, который показан ниже:



Дата производства состоит из первых 3 символов: первый символ – год, второй символ – месяц, третий символ – день.

DBP800547

D – год

B – месяц

P – день

8 – производственная линия

00547 – собственно серийный номер устройства

В нашем примере дата производства 23 ноября 2019 года.

Воспользуйтесь информацией, приведенной в таблице ниже для расшифровки даты производства данного устройства.

Год		Месяц		Дата			
Год	Символ	Месяц	Символ	Дата	Символ	Дата	Символ
2016	A	Январь	1	1	1	17	H
2017	B	Февраль	2	2	2	18	J
2018	C	Март	3	3	3	19	K
2019	D	Апрель	4	4	4	20	L
2020	E	Май	5	5	5	21	M
2021	F	Июнь	6	6	6	22	N
2022	G	Июль	7	7	7	23	P
2023	H	Август	8	8	8	24	Q
2024	J	Сентябрь	9	9	9	25	R
2025	K	Октябрь	A	10	A	26	S
2026	L	Ноябрь	B	11	B	27	T
2027	M	Декабрь	C	12	C	28	U
2028	N			13	D	29	V
2029	P			14	E	30	W
2030	Q			15	F	31	X
2031	R			16	G		

Сделано в Китае

Товар сертифицирован



## NOTE

---

---

---

---

---

---

---

---

---

---

---

---

---

---

---

---

---

---

---

---

---

---

---

---

---

NOTE

---

---

---

---

---

---

---

---

---

---

---

---

---

---

---

---

---

---

---

---

---

---

---



# JIMMY



Contact us -we'll get back within 1 business day.



Web:[www.jimmyglobal.com](http://www.jimmyglobal.com)  
Email:[support@jimmyglobal.com](mailto:support@jimmyglobal.com)